

# KATALÓG PRODUKTOV

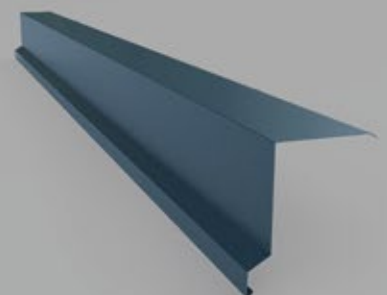

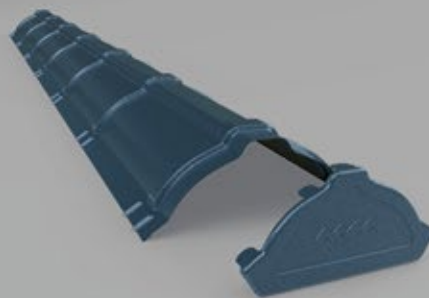

# PREVÁDZKY



## Centrála

### BANSKÁ BYSTRICA

Badín 655  
976 32 Badín  
mobil: +421 907 750 240  
maslen@maslen.sk

### LEVICE

Kalnická 9  
934 01 Levice  
mobil: +421 948 139 878  
maslenlv@maslen.sk

### PODBREZOVÁ

Štiavnička 674  
976 81 Podbrezová  
mobil: +421 940 947 102  
maslenbr@maslen.sk

### ŠAHY

SNP č. 52  
936 01 Šahy  
mobil: +421 948 195 385  
maslensh@maslen.sk

### ŽILINA

Dlhá 87  
010 09 Žilina  
mobil: +421 948 389 854  
maslenza@maslen.sk

### BRATISLAVA

Staviteľská 3  
831 04 Rača (Žabí Majer)  
mobil: +421 902 972 080  
maslenba@maslen.sk

### LUČENEC

Zvolenská cesta 245/45  
984 01 Lučenec  
mobil: +421 902 972 040  
maslenlc@maslen.sk

### POPRADEK

Levočská 5745  
058 01 Poprad  
mobil: +421 948 389 864  
maslenpp@maslen.sk

### ŠTÚROVO

Madáchova 35,  
943 60 Nána  
mobil: +421 902 972 046  
maslenst@maslen.sk

### DUNAJSKÁ STREDA

Ádorská 50  
929 01 Dunajská Streda  
mobil: +421 902 972 060  
maslends@maslen.sk

### MARTIN

Franc. partizánov 5666  
036 01 Martin  
mobil: +421 948 908 514  
maslenmt@maslen.sk

### PREŠOV

Bardejovská 2466  
080 06 Prešov  
mobil: +421 948 972 060  
maslenpo@maslen.sk

### TRENČÍN

Zlatovská 24  
911 05 Trenčín  
mobil: +421 902 972 011  
maslentu@maslen.sk

### GALANTA

Priemyselná 3  
924 01 Galanta  
mobil: +421 948 985 575  
maslenga@maslen.sk

### MICHALOVCE

Pekárenská 4  
071 01 Michalovce  
mobil: +421 948 633 706  
maslenmi@maslen.sk

### PRIEVIDZA

Nadžazdová 1  
971 01 Prievidza  
mobil: +421 948 920 116  
maslenpd@maslen.sk

### TRNAVA

Modranská 2  
917 01 Trnava  
mobil: +421 948 972 020  
maslentu@maslen.sk

### KRUPINA

ul. Osloboditeľov 920  
963 01 Krupina  
mobil: +421 948 615 426  
maslenka@maslen.sk

### NITRA

Novozámocká 64  
949 05 Nitra  
mobil: +421 902 972 021  
maslennr@maslen.sk

### RIMAVSKÁ SOBOTA

Košická 3210,  
979 01 Rimavská Sobota  
mobil: +421 948 414 047  
maslenrs@maslen.sk

### VEĽKÝ KRTIŠ

Železničná 4  
990 01 Veľký Krtíš  
mobil: +421 948 612 874  
maslenvk@maslen.sk

### KOŠICE

Jarmočná 1896/2  
040 01 Košice  
mobil: +421 948 389 859  
maslenke@maslen.sk

### NOVÉ ZÁMKY

Komárňanská cesta 3  
940 56 Nové Zámky  
mobil: +421 948 389 850  
maslennz@maslen.sk

### SENICA

Železničná 1530  
905 01 Senica  
mobil: +421 918 180 628  
maslense@maslen.sk

### ZVOLEN

Neresnícka 2229  
962 01 Zvolen  
mobil: +421 948 143 188  
maslenzv@maslen.sk

## OBCHODNÉ ZASTÚPENIA

**MOLDAVA NAD BODVOU**  
Rožňavská 27,  
045 01 Moldava nad Bodvou  
mobil: +421 911 972 022  
szendrey@europlech.sk

**PIEŠŤANY**  
Rekreačná 7332/4  
921 01 Piešťany  
mobil: +421 918 919 731  
strehypn@gmail.com

**ŽARNOVICA**  
Dolná 1491/18  
966 81 Žarnovica  
mobil: +421 905 501 053  
r.r@mail.telekom.sk



E-MAIL:  
MASLEN@MASLEN.SK

INFOLINKA:  
0800 800 876



NAJRÝCHLEJŠIE  
DODANIE NA TRHU

BEZPLATNÉ ZAMERANIE  
A VYHOTOVENIE  
KLADACIEHO PLÁNU  
VAŠEJ STRECHY

SLOVENSKÝ  
VÝROBCA

7.  
DÔVODOV PREČO  
MASLEN

PROFESIONÁLNY  
PRÍSTUP

PRODUKTY  
DOSTUPNÉ  
SKLADOM

PRI SPLNENÍ PODMIENOK  
DOPRAVA ZDARMA

DLHÁ ŽIVOTNOSŤ  
SO ZÁRUKOU  
AŽ DO 60 ROKOV

## NAŠI DODÁVATELIA

Ponúkame široký sortiment výrobkov z plechu. Dodávateľmi plechov sú výlučne špičkové svetové huty. Z uvedeného sortimentu si môžete vybrať krytiny vyrobené v zmysle slovenských a európskych noriem v cenových reláciách, od najlacnejších so základnými povrchovými úpravami až po krytiny opatrené nadštandardnými úpravami s predĺženými zárukami. Výrobca vydáva na všetky svoje krytiny vyhlásenie o parametroch.





# SLOVENSKÝ VÝROBCA PLECHOVÝCH KRYTÍN

**KVALITA ZO SLOVENSKA S VIAC AKO 20 ROČNOU TRADÍCIOU**



Spoločnosť MASLEN s.r.o. začala svoju pôsobnosť na slovenskom trhu v roku 2003. **Spoločnosť sa počas viac ako 20 ročnej histórie stala najväčším výrobcom plechových strešných krytín na Slovensku.** Naším hlavným predmetom podnikania je valcovanie pozinkovaných a lako-plastovaných plechov do tvarov strešných krytín.

Našou výrobou na mieru zaručujeme zákazníkom **nadštandardne vysokú kvalitu produktu za priaznivú cenu.** Doménou našej spoločnosti je rýchly výrobný proces s dodaním na stavbu do 10 pracovných dní.

Firma disponuje najmodernejšími technologickými zariadeniami v nových moderných závodoch v **Badíne pri Banskej Bystrici** a v **Nadlaku pri Arade v Rumunsku.**

V snahe maximálne sa priblížiť k svojim zákazníkom, firma

vybudovala vlastné predajné klampiarske centrá po celom Slovensku, v Českej republike, Rakúsku, Maďarsku, kde majú zákazníci k dispozícii kompletný sortiment výrobkov, tabuľových aj zvitkových plechov a taktiež klampiarskeho náradia.

Svojim zákazníkom poskytujeme kvalitný servis, poradenstvo, zameriavanie striech a vypracovanie kladacích plánov zdarma v **všetkých prevádzkach.** Na každej pobočke je k dispozícii ohýbačka, kde máte možnosť ohýbať si u nás zakúpené plechy zdarma.



## NOVINKY Z DIELNE



### MASLEN PRO

Stránka vyhradená pre B2B sektor, na ktorej nájdete samostatné sekcie pre realizátorov, projektantov a pracovníkov v poľnohospodárstve a priemysle.



ČÍTAJ VIAC

### MASLEN PRE

Chceme aby sme sa na Slovensku mali lepšie. Preto podporujeme rôzne menšie, či väčšie projekty, ktoré si môžete pozrieť na stránke maslenpre.



ČÍTAJ VIAC



## VÝHODY STREŠNEJ KRYTINY



### VHODNÉ AJ PRE STRECHY S NÍZKYM SKLONOM (UŽ OD 3°)

Škridlavý plechový profil je možné použiť už od sklonu 10° vďaka spôsobu výroby bez priečných spojov. Trapézové profily od 8° a falcovanú krytinu už od 3°.

Škridlavé profily	Trapézové profily	Falcovaná krytina
od 10°	od 8°	od 3°



### NÍZKA HMOTNOSŤ

NESPORNE NAJVÄČŠIA VÝHODA PLECHOVÝCH STRIECH

Hmotnosť plechových krytín je nesporne obrovskou výhodou oproti betónovým a hlineným škridlám. Masívne pálené škridle môžu dosahovať až 10-násobok hmotnosti plechových striech. Nízka hmotnosť im preto dáva výhodu pri rekonštrukciách, manipulácií či rýchlosti pokládky strechy oproti už spomínaným ťažkým krytinám.



### RÝCHLA VÝROBA A DODANIE

KRYTINU JE MOŽNÉ POLOŽIŤ ZA PÁR HODÍN

Vďaka prepracovaným výrobným postupom a automatickým linkám vieme akúkoľvek krytinu na mieru vyrobiť do troch pracovných dní. Disponujeme vlastnou sieťou prevádzok a nákladných áut, a preto garantujeme dopravu na miesto stavby do desiatich dní od objednania.



### VIACNÁSObNÁ PROTIKORÓZNA OCHRANA



Vďaka moderným viacnásobným povrchovým úpravám sú oceľové plechy a hliník veľmi dobre chránené, a preto vydržia desiatky rokov.



### ŠIROKÁ FAREBNÁ ŠKÁLA

Najväčší výber farieb býva práve pri plechových strechách, kde si môžete vybrať medzi rôznymi farbami vzorkovníka RAL. Profílované plechy sú dostupné až v 16 rôznych farbách RAL v troch rôznych povrchových úpravách - lesklé, matné alebo prémiové matné HB50. Polyesterová povrchová úprava zaisťuje vysokú odolnosť proti korózii a mechanickému poškodeniu.



### EKOLOGICKÁ

Kovy sú takmer 100% recyklovateľné. V porovnaní s ostatnými kovmi je pozinkovaný plech obzvlášť šetrný k životnému prostrediu. Pri výrobe tohto typu materiálu sa spotrebuje menej energie, čím sa uvoľňuje aj menej CO<sub>2</sub> do ovzdušia.



## FAREBNÉ PREVEDENIE KRYTÍN



### OCEĽOVÉ KRYTINY A TRAPÉZOVÉ PLECHY

#### MATNÝ POLYESTER 25 μm

HRÚBKA PLECHU 0,50 mm

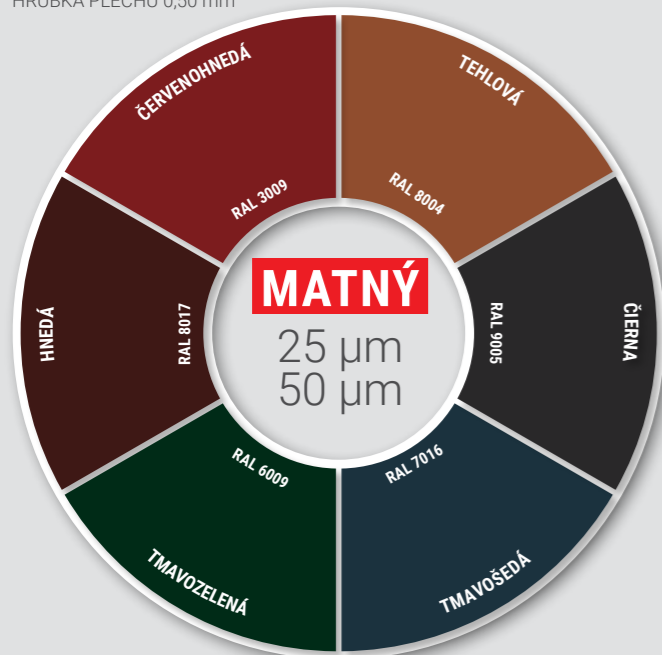

#### MATNÝ POLYESTER 50 μm

HB 50 MAT je v súčasnej dobe najkvalitnejšou povrchovou úpravou plechu používaného na výrobu strešnej krytiny. Polyester HB 50 μm tvoriaci finálnu povrchovú úpravu zabezpečuje vysokú odolnosť voči korózii a mechanickému poškodeniu. Vynikajúcim kvalitatívnym parametrom je nadštandardná výškafarebného, polyesterového nástreku (HB 50 μm), ktorý zabezpečuje zvýšenú odolnosť voči mechanickému poškriabaniu, ktorého použitie ocenia hlavne klampiari pri montáži a zákazníci pre zvýšenie životnosti strechy. Na výrobky s povrchovou úpravou HB 50 MAT sa vzťahuje predĺžená, 30 ročná záruka.



#### LESKLÝ POLYESTER 25 μm

10 rokov ZÁRUKA



#### HLINÍKOVÉ KRYTINY

#### MATNÝ POLYESTER 25 μm

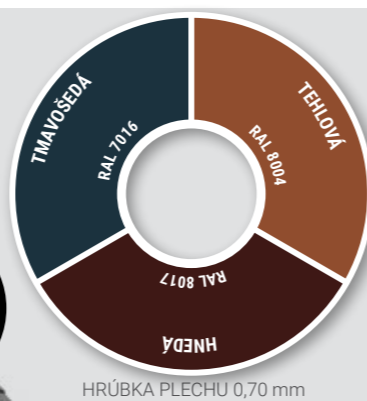

#### ZVODOVÝ SYSTÉM

#### POLYESTER HB SK 50 μm

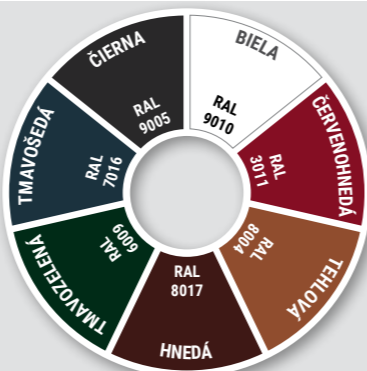

AŽ

8X

## POVRCHOVÁ ÚPRAVA PLECHOV



Strešné krytiny vyrábame tvarovaním za studena. Svojim tvarom, rozmermi, farbou a štruktúrou nadobúdajú charakter klasických krytín a tým veľmi ľahko zapadnú do každého prostredia, či už tradičného, alebo moderného. Použitie plechovej strešnej krytiny je pre jej výhody veľmi široké. Je vhodná na zakrytie novostavieb, ako aj rekonštrukcie striech všetkých typov objektov. Strešné krytiny sa vyrábajú na mieru podľa potrieb zákazníka. Vyrábajú sa z pozinkovaného oceľového plechu s povrchovou úpravou Lesk, Mat, HB 50 MAT v rôznych farebných prevedeniach RAL. V prípade hliníkového plechu držíme skladom zvitky povrchovej úpravy MAT 25 v hnedej, šedej a tehlovej farbe podľa dostupnosti.

#### POVRCHOVÁ ÚPRAVA OCEĽOVÝ PLECH

- 1 voliteľná ochranná fólia
- 2 vrchný lak: polyester
- 3 základný náter: polyester
- 4 pasivácia
- 5 zinkový povlak
- 6 oceľové jadro
- 7 zinkový povlak
- 8 pasivácia
- 9 základný náter: polyester

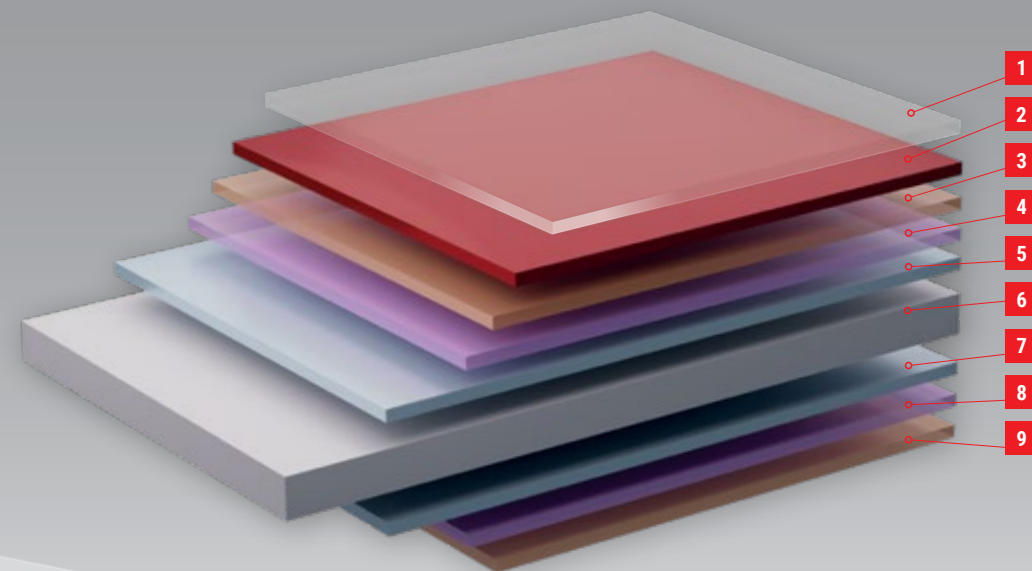

#### TOP KVALITA

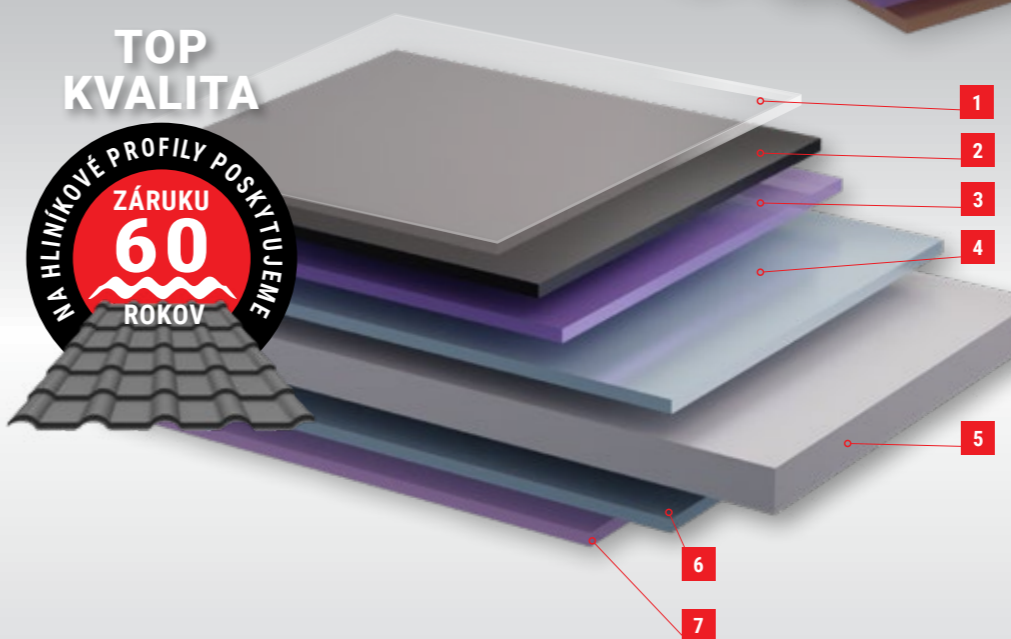

#### POVRCHOVÁ ÚPRAVA HLINÍKOVÝ PLECH

- 1 voliteľná ochranná fólia
- 2 vrchný lak
- 3 základný náter
- 4 hot A/C
- 5 hliníkové jadro
- 6 hot A/C
- 7 základný náter

Ku krytinám je vytvorený široký sortiment klampiarskych doplnkov, ktoré sú z rovnakého materiálu a v rovnakom farebnom prevedení ako samotná krytina. V našej ponuke sú aj tesniace prvky a spojovací materiál. Pri výbere strešnej krytiny je dôležitým aspektom sklon strechy, ktorý určuje aký typ je vhodné pri realizácii použiť.



VIAC O PRODUKTOCH

Správnosť samotnej montáže strešných krytín a trapézových plechov môže byť ovplyvnená faktormi, ktoré sú pre nás ako výrobcu a predajcu krytín a jej príslušenstva v danom momente neznáme. Z tohto dôvodu nezodpovedáme za prípravu podkladu a realizáciu pokládky strešnej krytiny zhotoviteľom, prípadne výberu krytiny v rozpore so všeobecnými odporúčaniami projektanta ako aj projektu samotného.



## SYMETRA 15 / 30

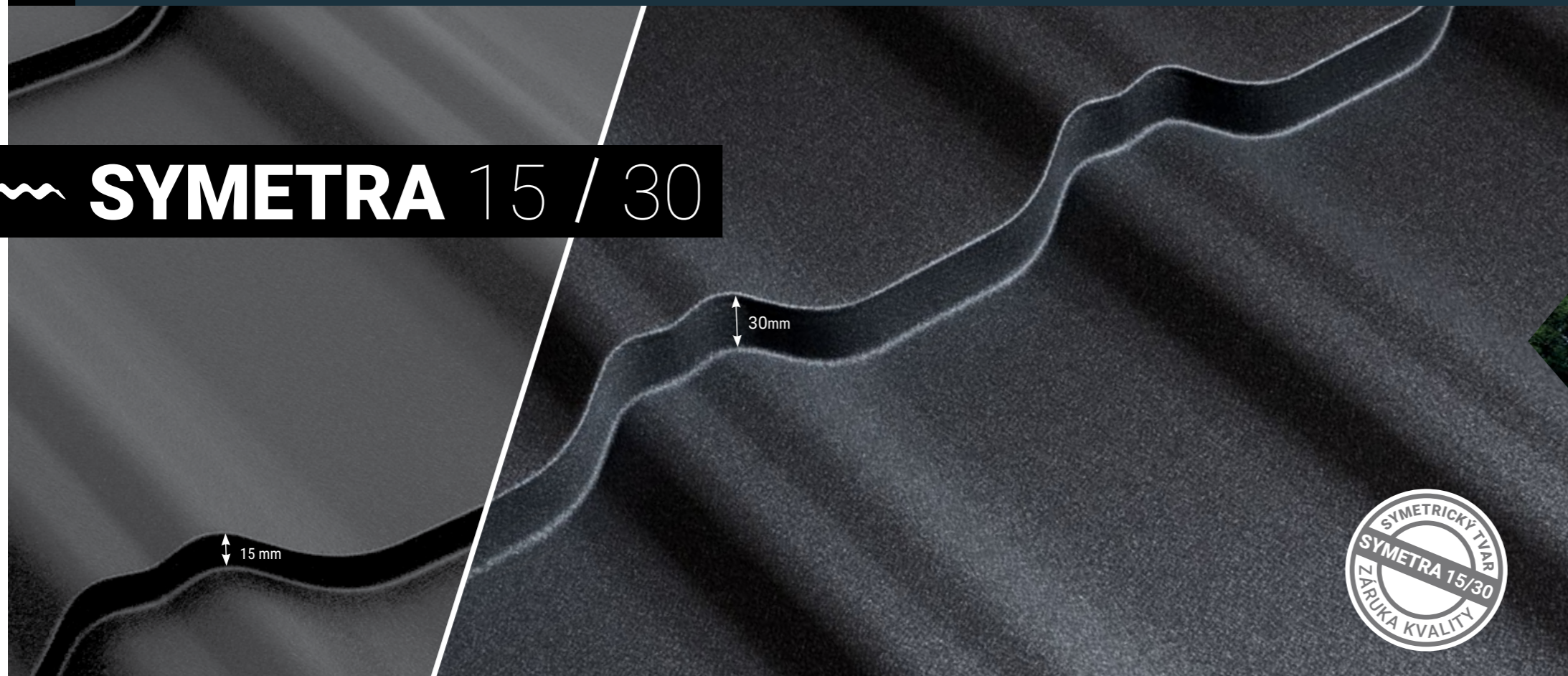

www.maslen.sk

### 01 TECHNICKÉ PARAMETRE:

	Celková šírka: 1220 mm Užitočná šírka: 1150 mm		Min. dĺžka: 830 mm Max. dĺžka: 6100 mm		Výška vlny: 20 mm		Modul: 350/400 mm		Sklon strechy: od 12° / 15°		Hrúbka plechu: oceľ 0,5 mm
--	---	--	---	--	-------------------	--	-------------------	--	-----------------------------	--	----------------------------

Milovníci moderných tvarov v stavebníctve by určite mali siahnuť po plechovej strešnej krytine **SYMETRA**. Unikátny tvar profilu krytiny **SYMETRA** s jemným pretlačením na každom prelise dominuje nielen vo vizuálnych, ale aj v kvalitatívnych vlastnostiach. Svojím výzorom pripomína moderné keramické škridlové krytiny, preto je ideálna na novostavby v mestských či prímestských oblastiach. Napriek tomu vďaka svojej priaznivej cene prevláda pri rekonštrukciách, kde aj kvôli svojej nízkej hmotnosti a jednoduchej pokládke býva častou voľbou zákazníkov. **Výška prelisu 15 a 30 mm** umožňuje jej použitie od 12° bez priečných spojov pri **SYMETRE 15** a od 15° pri **SYMETRE 30**.



### 02 PRIEREZ:

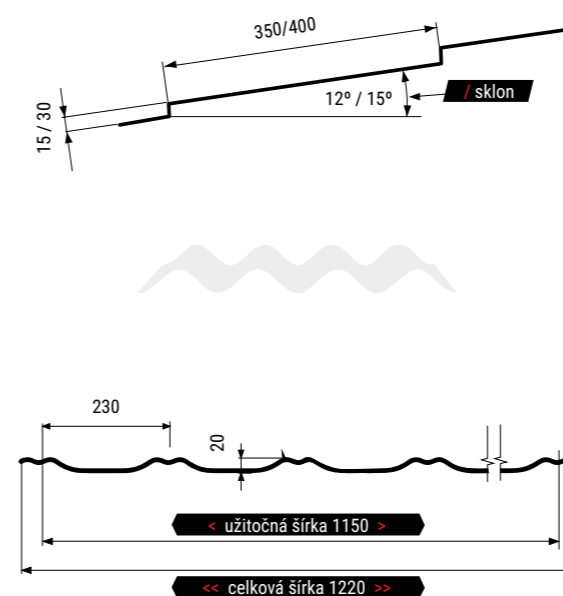

### 03 FAREBNÉ PREVEDENIA:

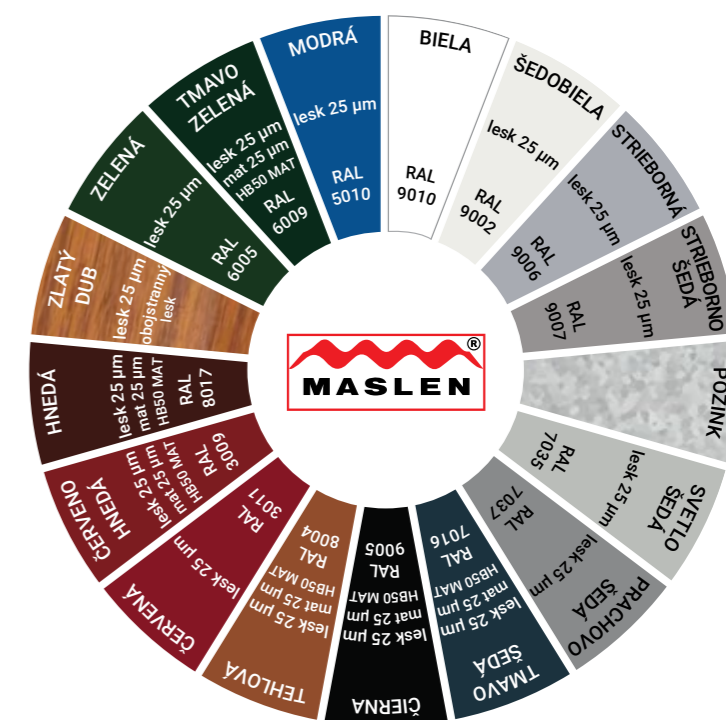

Jedinečnosť krytiny **SYMETRA** dokazuje fakt, že ju je možné vyrobiť aj s antikondenzačnou fóliou **DRIPSTOP**, čo zvyšuje jej kvalitatívne vlastnosti a znásobuje rozsah jej uplatnenia.



Správne odvetranie zabezpečuje odvod vlhkého vzduchu



Možnosť dodania krytiny s antikondenzačnou fóliou





## GAPA



### 01 TECHNICKÉ PARAMETRE:

	Celková šírka: 1180 mm Užitočná šírka: 1080 mm		Min. dĺžka: 860 mm Max. dĺžka: 6110 mm		Výška vlny: 32 mm		Modul: 350/400 mm		Sklon strechy: od 10°		Hrúbka plechu: oceľ 0,5 mm
--	---	--	---	--	-------------------	--	-------------------	--	-----------------------	--	----------------------------

Pre tých, ktorí preferujú masívnejšie a modernejšie tvary strešných krytín je ideálnou voľbou krytina GAPA. Tvarom a obľobou profilu pripomína veľmi obľúbenú betónovú škridlu. Napriek svojmu masívnemu vzhľadu je hmotnosť krytiny len 5kg/m<sup>2</sup>. Vďaka svojej hmotnosti je vhodná ako náhrada starých škridlových či eternitových krytín, ale aj ako alternatíva ťažkých betónových škridiel pri novostavbách. Výška vlny 32 mm umožňuje jej použitie od sklonu 10° bez priečných spojov, alebo pri sklone strechy od 12° s priečnymi spojmi. Výroba na mieru je aj pri krytine GAPA samozrejmosťou.



### 02 PRIEREZ:

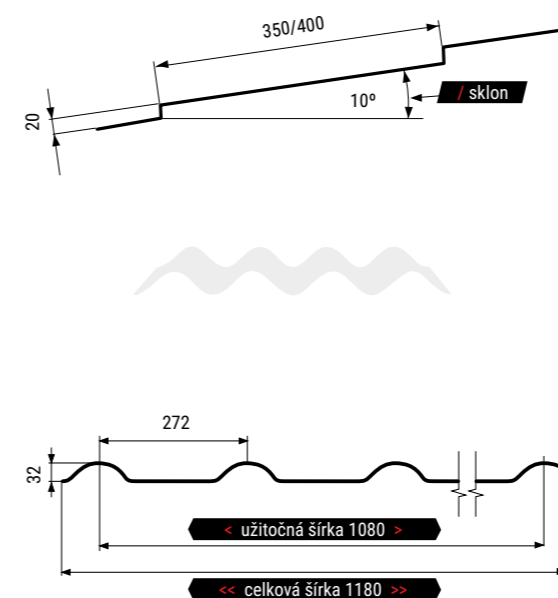

### 03 FAREBNÉ PREVEDENIA:

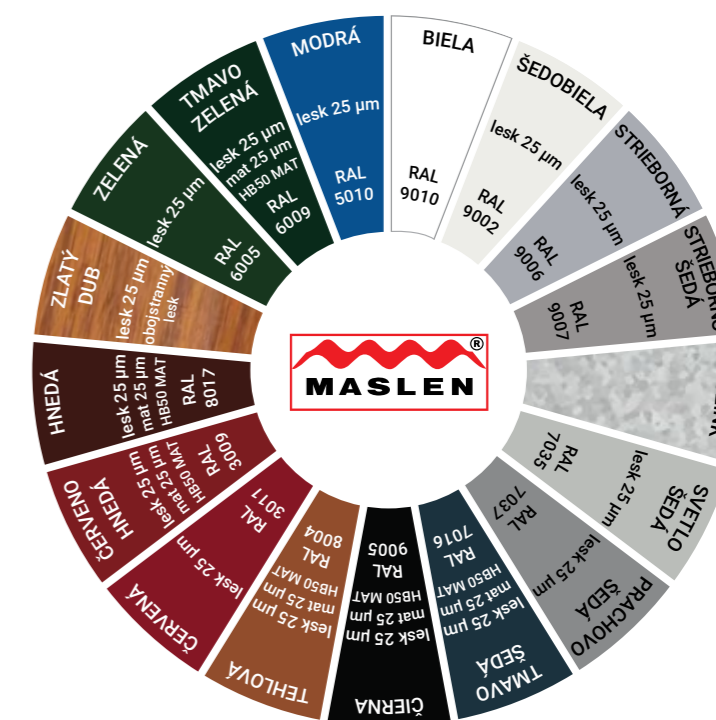



## ŠKRIDPLECH



www.maslen.sk

### 01 TECHNICKÉ PARAMETRE:

	Celková šírka: 1220 mm Užitočná šírka: 1150 mm		Min. dĺžka: 830 mm Max. dĺžka: 6100 mm		Výška vlny: 19 mm		Modul: 350/400 mm		Sklon strechy: od 12°		Hrúbka plechu: oceľ 0,5 mm
--	---	--	---	--	-------------------	--	-------------------	--	-----------------------	--	----------------------------

Jeden z prvých vyrábaných profilov strešnej krytiny v našom závode s prívlastkom „**najobľúbenejší**“ nesie názov ŠKRIDPLECH. Svojim tvarom pripomína klasickú, pálenú škridlu. Vďaka svojej hmotnosti (4,8kg/m<sup>2</sup>) je vhodný pri rekonštrukciách so zachovaním pôvodného krovu, čo jeho obľúbenosť ešte znásobuje. Svoje miesto si nájde aj v mestskom prostredí či v modernej architektúre, kde vďaka svojmu elegantnému vzhľadu „korunuje“ akúkoľvek stavbu. Vyrába sa na mieru (**odporúčaná dĺžka je do 6 m**) pri zachovaní celkovej šírky 1220 mm a užitočnej (krycej) šírky 1145 mm. Výška profilu 19 mm umožňuje použiť krytinu na strechy od sklonu 12°.



### 02 PRIEREZ:

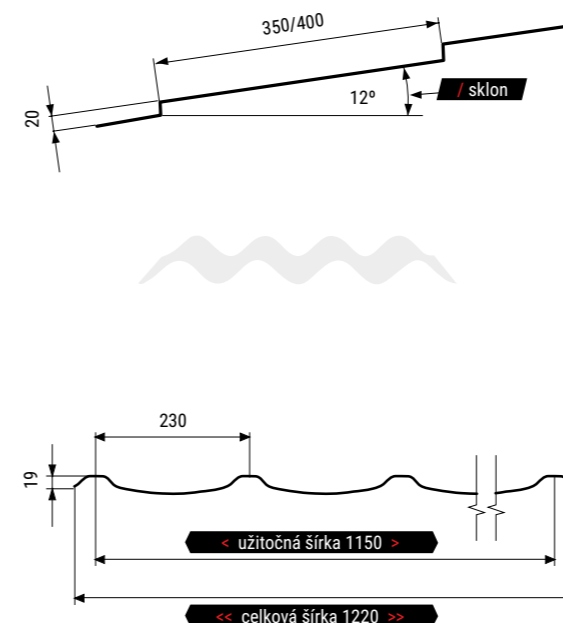

### 03 FAREBNÉ PREVEDENIA:

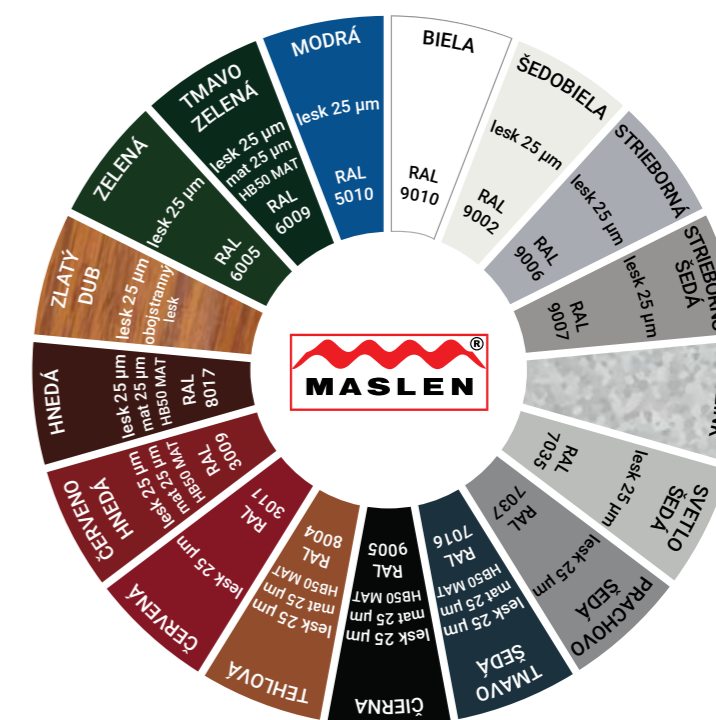



## FALTRA 360 / 560



### 01 TECHNICKÉ PARAMETRE:

	Celková šírka: 1115 mm Užitočná šírka: 1092 mm		Min. dĺžka: 1000 mm Max. dĺžka: 6000 mm		Výška vlny: 25 mm		Sklon strechy: od 8°		Hrúbka plechu: oceľ 0,5 - 0,6 mm		Hrúbka plechu: hliník 0,7 mm
--	---	--	--	--	-------------------	--	----------------------	--	----------------------------------	--	------------------------------

#### FALTRA 360

	Celková šírka: 1150 mm Užitočná šírka: 1128 mm		Min. dĺžka: 1000 mm Max. dĺžka: 6000 mm		Výška vlny: 25 mm		Sklon strechy: od 8°		Hrúbka plechu: oceľ 0,5 - 0,6 mm		Hrúbka plechu: hliník 0,7 mm
--	---	--	--	--	-------------------	--	----------------------	--	----------------------------------	--	------------------------------

#### FALTRA 560

Krytina **FALTRA** je najnovšou a najmodernejšou krytinou v portfóliu spoločnosti **MASLEN**. Ide o dizajnový profil spájajúci vizuál falcovanej krytiny a kvalitatívne vlastnosti pokládky trapézového plechu. Krytina sa vyrába v trojpásovom a dvojpásovom formáte. Každý z týchto formátov máme možnosť vyrobiť v troch variantoch povrchovej profilácie. Najmodernejším spôsobom je mikroprofilácia, ktorá eliminuje efekt vlnenia plochej časti krytiny. Krytina je pri odkvapovej hrane vyrábaná so spätným záhybom, čo umožňuje jej pevný a trvácí spoj po zahnutí so štartovacou lištou. Prienik hmyzu do podstrešného priestoru zamedzujú predné kryty stojatých vín.

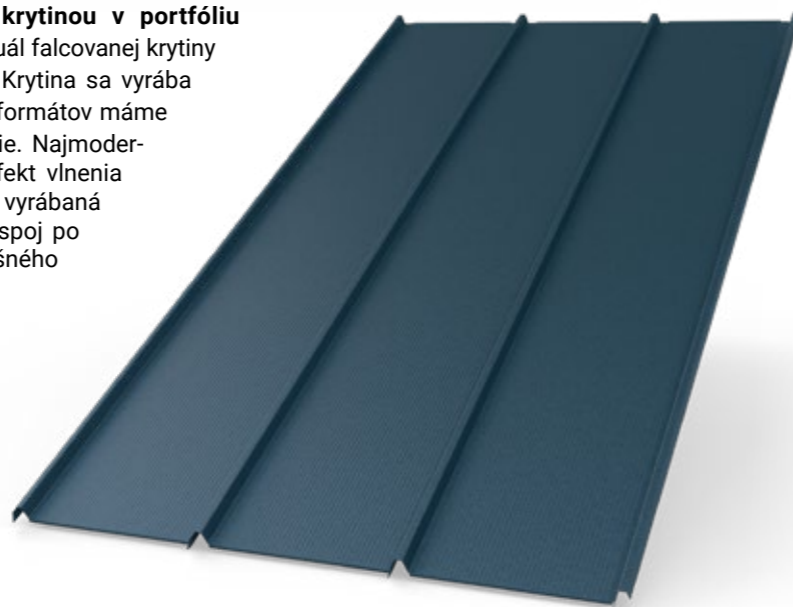

VIAC INFO O KRYTINE FALTRA



#### MOŽNOSTI POVRCHOVEJ PROFILÁCIE

ŠTANDARD MIKROPROFIL	PROFIL S DVOJITÝM PÁ SOM	HLADKÝ PROFIL
-------------------------	-----------------------------	------------------



### 02 PRIEREZ:

#### FALTRA 360

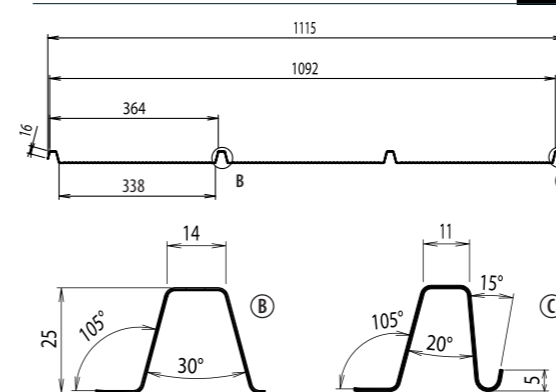

#### FALTRA 560

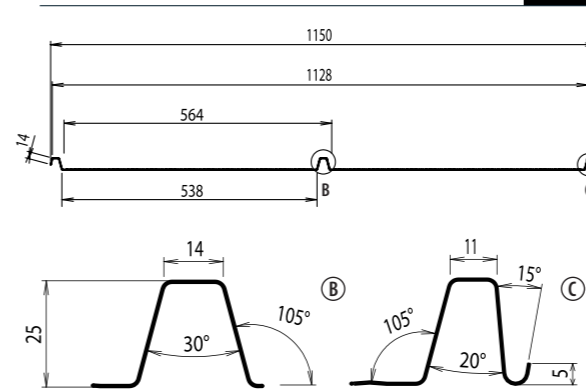

### 03 FAREBNÉ PREVEDENIA:

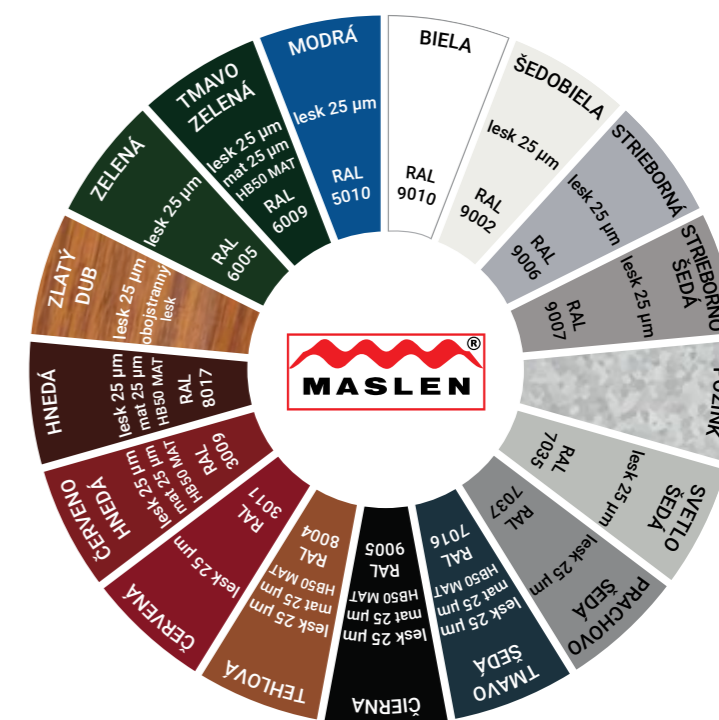





## KLIK PANEL

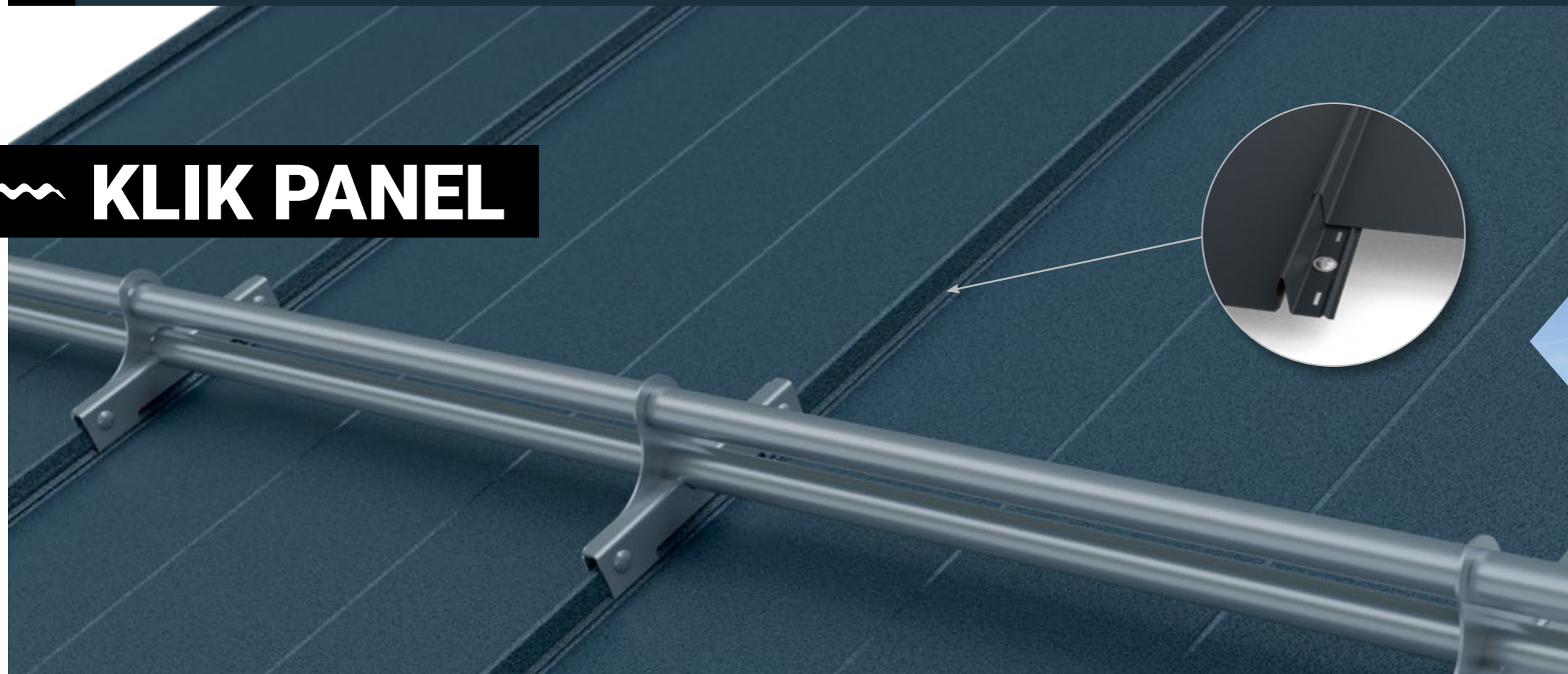

### 01 TECHNICKÉ PARAMETRE:

	Celková šírka: 536 mm Užitočná šírka: 500 mm		Min. dĺžka: 1000 mm Max. dĺžka: 7000 mm		Sklon strechy: od 10°		Hrúbka plechu: ocel 0,5 mm	Hrúbka plechu: hliník 0,7 mm
--	---	--	--	--	--------------------------	--	-------------------------------	---------------------------------

Je jedným z najmladších produktov v našom výrobnom portfóliu. Vzhľadovo je veľmi príbuzný falcovanej krytine, od ktorej sa odlišuje spôsobom montáže. Pre KLIK panel je typická stojatá drážka s "KLIK" zámkovým systémom, ktorý umožňuje veľmi jednoduché, pozdĺžne prepojenie plechov. Každý plát krytiny obsahuje perforovanú „kotviacu“ drážku, ktorá je uchytená do predprípraveného krovu pomocou skrutiek s plochou hlavou. Toto sofistikované riešenie eliminuje mechanický zásah do strešného plášťa a zároveň uľahčuje samotnú pokládku krytiny. Na krytinu KLIK panel vieme aplikovať antikondenzačnú fóliu DRIPSTOP a dosiahnuť tak zvýšenie kvalitatívnych vlastností.

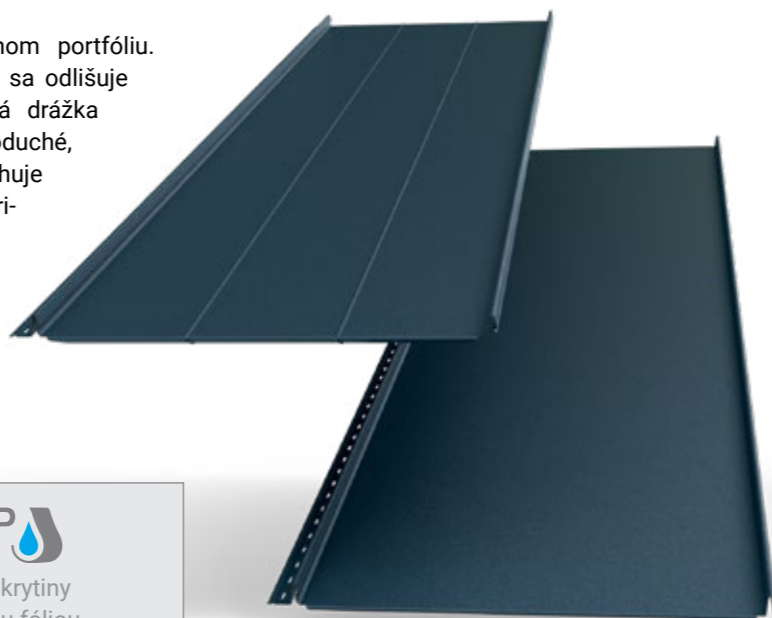

Správne odvetranie zabezpečuje odvod vlhkého vzduchu

**DRIPSTOP**

Možnosť dodania krytiny s antikondenzačnou fóliou



### 02 PRIEREZ:

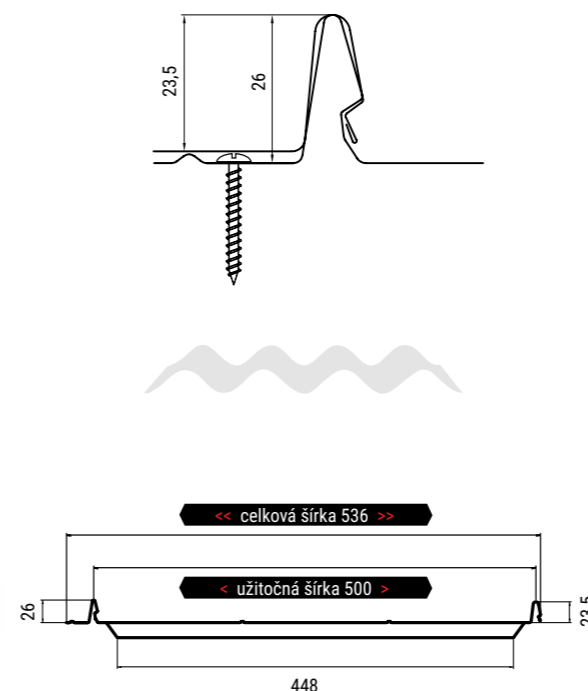

### 03 FAREBNÉ PREVEDENIA:

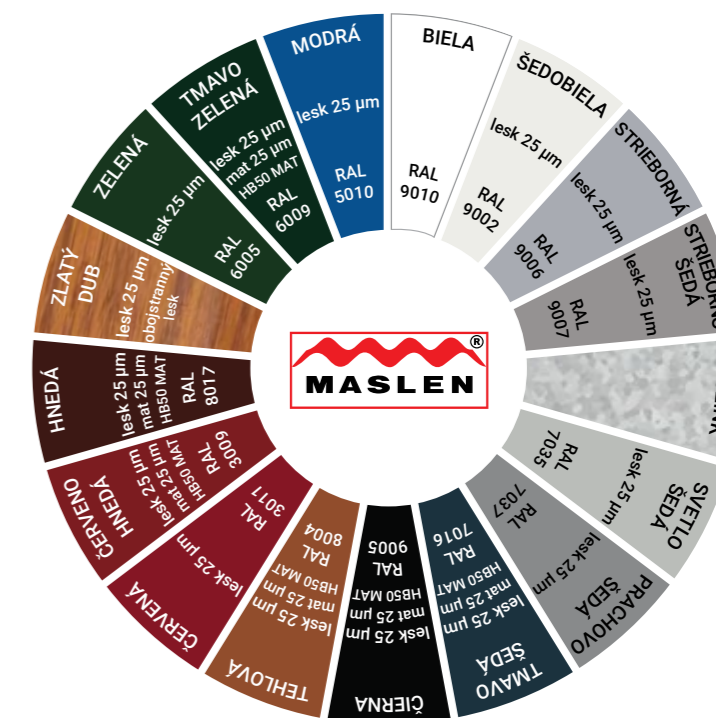



## FALC 25



www.maslen.sk

### 01 TECHNICKÉ PARAMETRE:

- Užitočná šírka: 540 mm
- Min. dĺžka: 500 mm  
Max. dĺžka: 7000 mm
- Výška vlny: 26 mm
- Sklon strechy: od 3° - 90°
- Hrúbka plechu: oceľ 0,5 mm  
hliník 0,7 mm

Poprednú priečku pri zastrešovaní moderných novostavieb drží aktuálne **FALCOVANÁ KRYTINA**. Jej tvar, spôsob montáže a možnosť použitia od veľmi nízkyh sklonov ju predurčuje k širokému spektru využitia. Medzi jej netradičné využitia môžeme spomenúť atypické vežičky s okrúhlym pôdorysom, vikiere, oplechovanie atík, štítov budov, ba dokonca prechádza zo striech až do fasád moderných pasívnych domov. Niektoré časti miest ju dokonca uvádzajú ako predpísaný architektonický prvok historických budov. Vďaka pevnosti a nepriepustnosti spojov je rovnako vhodná do horských a vysokohorských oblastí. **FALCOVANÁ KRYTINA** sa ako jediná môže vyrábať priamo na mieste stavby. Týmto spôsobom sa eliminuje použitie priečných spojov na strešnej krytine a zároveň minimalizuje možnosť poškodenia materiálu pri preprave, či manipulácií. Vyrába sa so stojatým falcem vysokým 25 mm (po zafalcovaní) a zo vstupnej šírky plechu 625 mm.



"Novinkou je možnosť zakruženia falcovanej krytiny do oblúkov priamo u zákazníka!"



### 02 PRIEREZ:

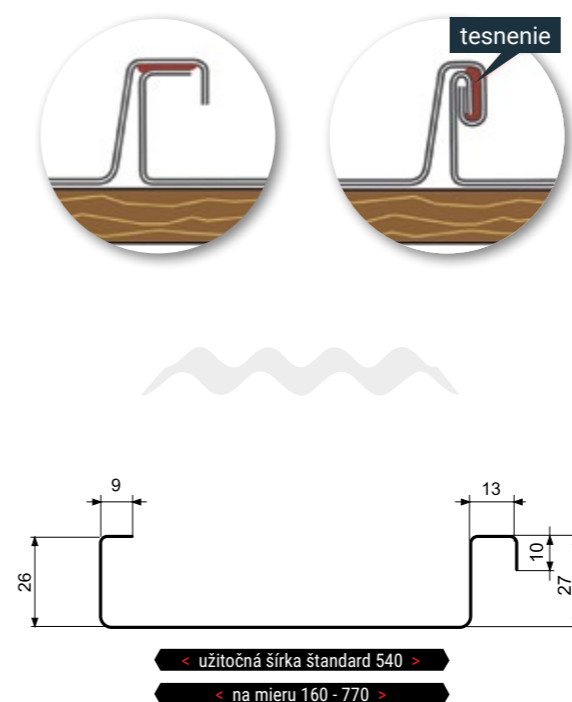

### 03 FAREBNÉ PREVEDENIA:

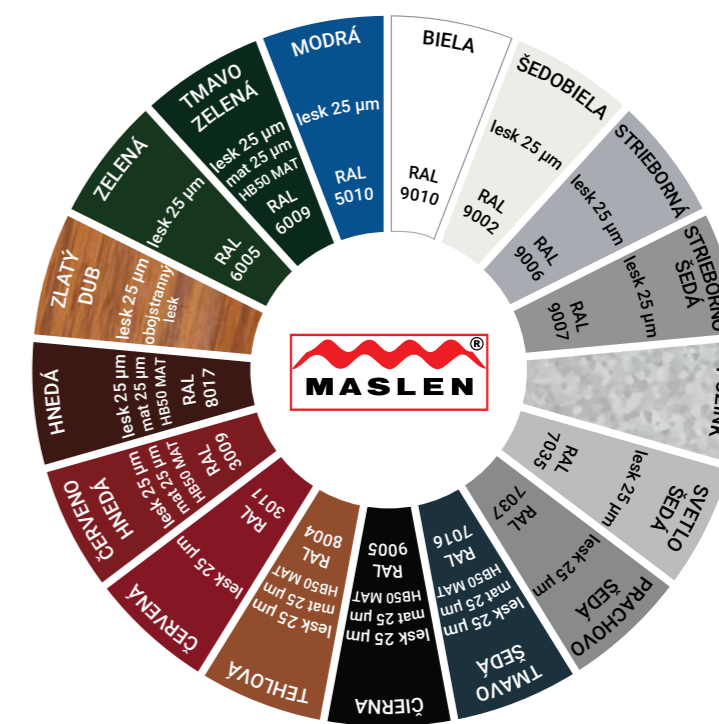



HLINÍKOVÉ PREVEDENIE

# AluSYMA

HRÚBKA PLECHU 0,70 mm



www.maslen.sk

## 01 TECHNICKÉ PARAMETRE:

	Celková šírka: 1220 mm Užitočná šírka: 1150 mm		Min. dĺžka: 830 mm Max. dĺžka: 6100 mm		Výška vlny: 20 mm		Modul: 350/400 mm		Sklon strechy: od 12°		Hrúbka plechu: hliník 0,7 mm
--	---	--	---	--	-------------------	--	-------------------	--	-----------------------	--	------------------------------

Krytina **ALUSYMA** je jedným z našich **prémiových produktov** vďaka jej dizajnovému vzhľadu a **hliníkovému prevedeniu**. Unikátny tvar profilu krytiny **ALUSYMA** s jemným pretlačením na každom prelise pridáva nielen na vizuálnych, ale aj na kvalitatívnych vlastnostiach. Svojím výzorom pripomína moderné keramické škridlové krytiny, preto je ideálna na novostavby v mestských či prímestských oblastiach. Výška vlny 20mm umožňuje jej použitie od 12° bez priečných spojov. Jedinečnosť krytiny **ALUSYMA** dokazuje fakt, že ju je možné vyrobiť aj s antikondenzačnou fóliou **DRIPSTOP**, čo zvyšuje jej kvalitatívne vlastnosti a znásobuje pole jej uplatnenia.



## 02 PRIEREZ:

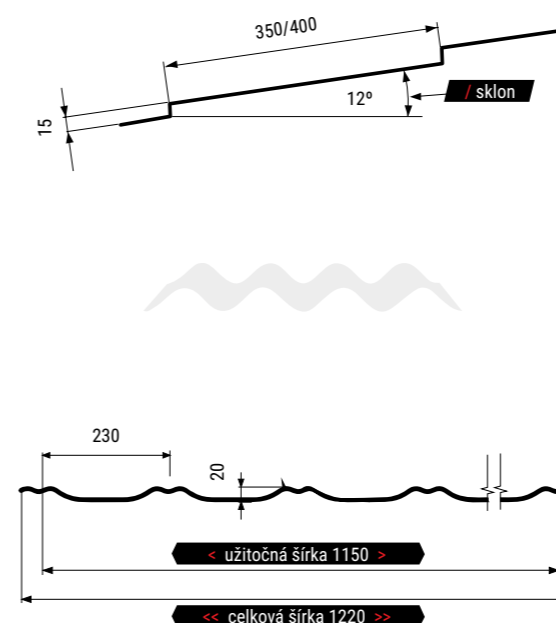

## 03 FAREBNÉ PREVEDENIA:

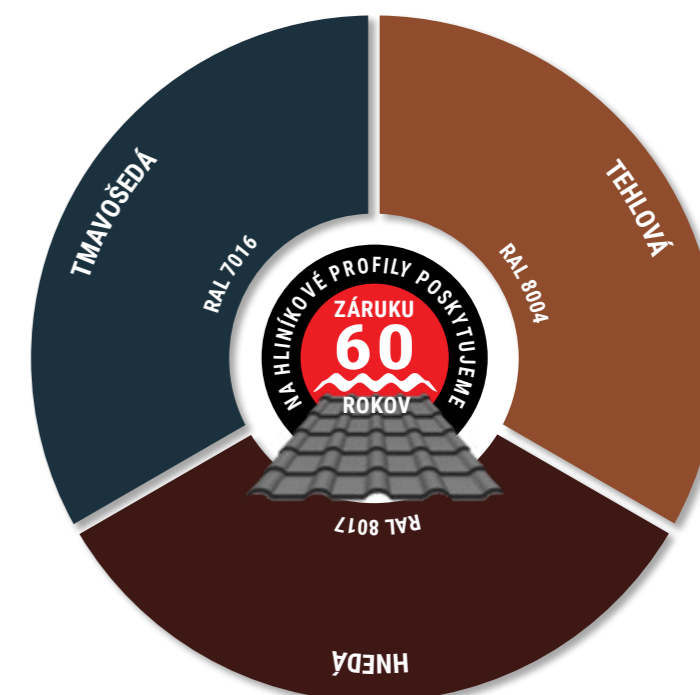

Jedinečnosť krytiny **ALUSYMA** dokazuje fakt, že ju je možné vyrobiť aj s antikondenzačnou fóliou **DRIPSTOP**, čo zvyšuje jej kvalitatívne vlastnosti a znásobuje rozsah jej uplatnenia.



Správne odvetranie zabezpečuje odvod vlhkého vzduchu

### DRIPSTOP

Možnosť dodania krytiny s antikondenzačnou fóliou



HLINÍKOVÉ PREVEDENIE

# AluGAPA

HRÚBKA PLECHU 0,70 mm



www.maslen.sk

## 01 TECHNICKÉ PARAMETRE:

	Celková šírka: 1180 mm Užitočná šírka: 1080 mm		Min. dĺžka: 860 mm Max. dĺžka: 6110 mm		Výška vlny: 32 mm		Modul: 350/400 mm		Sklon strechy: od 10°		Hrúbka plechu: hliník 0,7 mm
--	---	--	---	--	-------------------	--	-------------------	--	-----------------------	--	------------------------------

Spojenie masívneho vzhľadu s ľahkosťou hliníka do prémiového produktu, to je krytina **ALUGAPA**. Tvarom a výškou profilu pripomína veľmi obľúbenú betónovú škridlu. **Je vyrobená z hliníka**, preto je ju možné použiť takmer kdekoľvek a uspokojí aj toho najnáročnejšieho zákazníka. Je vhodná ako náhrada starých škridlových či eternitových krytín vo vidieckom prostredí, rovnako je výborná ako alternatíva ťažkých betónových škridiel na novostavbách v mestách a predmestiach. Výška vlny 32 mm umožňuje jej použitie od sklonu 10° bez priečných spojov, alebo pri sklone strechy od 12° s priečnymi spojmi.



## 02 PRIEREZ:

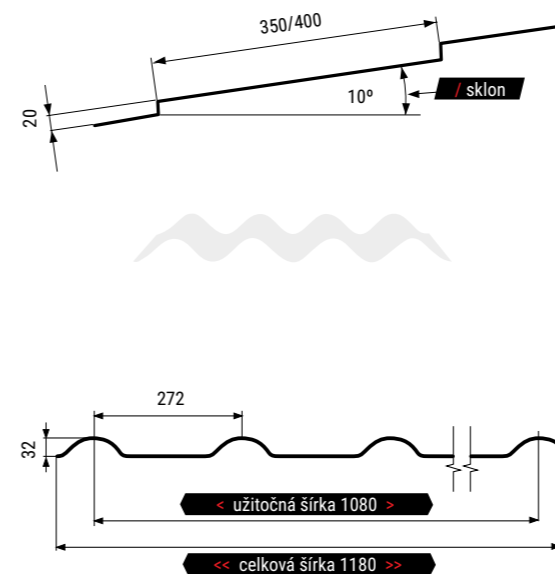

## 03 FAREBNÉ PREVEDENIA:

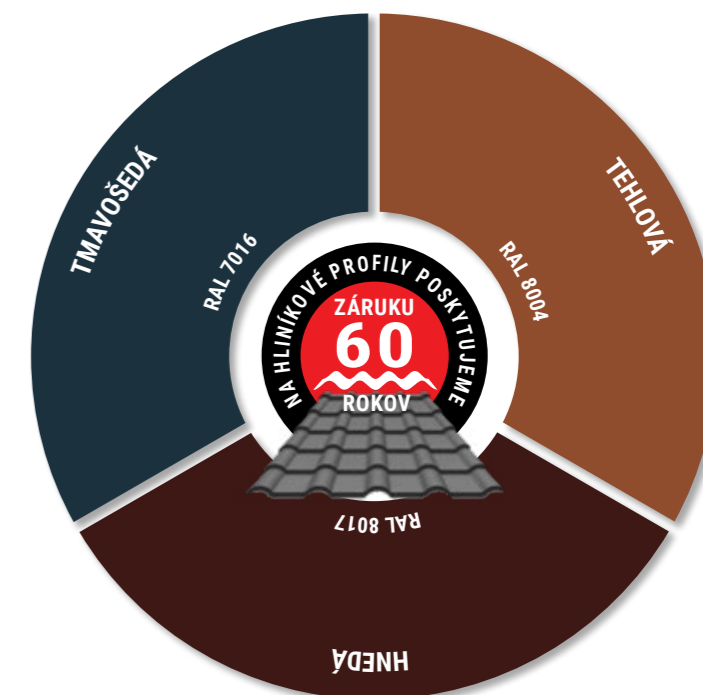







## TOPDACH S15



### 01 TECHNICKÉ PARAMETRE:

 Výrobná dĺžka: 2220 mm	Celková šírka: 1220 mm Užitočná šírka: 1150 mm	 Výška vlny: 20 mm	 Modul: 350 mm	 Sklon strechy: od 12°	 Hrúbka plechu: oceľ 0,4 mm oceľ 0,5 mm
---	---	---	---	--	---

Univerzálna a ekonomicky výhodná krytina, ktorú máme stále skladom, to je krytina **TOPDACH**. Ako jediná zo všetkých profilovaných krytín nie je vyrábaná na mieru. **Prefabrikované pásy dlhé 2220 mm** sú ideálne na prístrešky, altánky, záhradné domčeky, ale rovnako je použiteľná pri správnom vyskladaní aj na rodinné domy. Výhodou **TOPDACHU** je, že krytina je v rôznych farebných variantoch stále skladom, a teda nie je nutné čakať na jej výrobu či dodanie.



### 02 PRIEREZ:



## UNIDACH



### 01 TECHNICKÉ PARAMETRE:

 Výrobná dĺžka: 2000 mm	UNIDACH 12		UNIDACH 18		 Výška vlny: 12/18 mm	 Sklon strechy: od 8°	 Hrúbka plechu: oceľ 0,4 mm oceľ 0,5 mm
	Celková šírka: 1150 mm Užitočná šírka: 1111 mm	1125 mm	1078 mm				

**UNIDACH** je univerzálna krytina z trapézového plechu **T-12** alebo **T-18**. Vyrába sa v 2m dĺžkach v rôznych farbách a podľa dostupnosti je naskladnená na našich prevádzkach. Je ideálnym riešením pri stavbe záhradných domčekov, altánkov, prístreškov a iných stavieb, ktoré potrebujete mať rýchlo časovo zvládnuté. Okrem rozmerov, ktoré umožňujú prepravu krytiny aj v osobnom automobile, je jej veľkou výhodou možnosť variabilného rozpätia latovania (pri krytinách škridlových tvarov musí byť striktné dodržaná)



### 02 PRIEREZ:

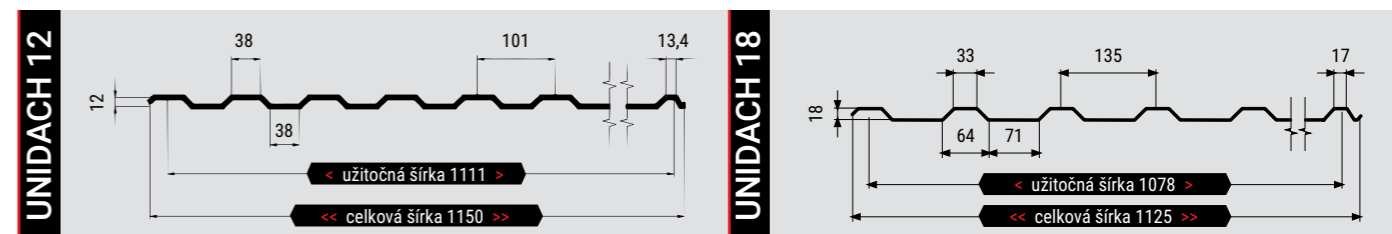



# TRAPÉZOVÉ PLECHY

Aktuálne vyrábame 10 typov trapézových profilov, ktoré majú podľa svojho tvaru a konštrukčných vlastností rôzne použitie. Všeobecne sa delia na fasádne, strešné a konštrukčné (nosné) trapézové profily. Vyrábané sú na moderných technologických linkách s vysokou presnosťou a rýchlosťou spracovania. Dôkladná výstupná kontrola celého výrobného procesu je zárukou vysokej kvality dodávaných profilov. Výroba prebieha tvarovaním za studena z povrchovo upraveného a žiarovo pozinkovaného ocelového plechu s nadštandardnou vrstvou ZINKU, ktorá je veľmi dôležitá na dosiahnutie potrebnej protikoróznej ochrany. Plechy sú ďalej pasivované (chrómované) a vo finálnej fáze ošetrené dvojitém polyesterovým nástrekom. Trapézy si je možné obstaráť v rôznych hrúbkach (od 0,50 až do 1,50 mm) v závislosti od profilu a možnosti konkrétnej trapézovej linky. Tak ako pri škridlových tvaroch našich krytín je možnosť výroby trapézov v troch rôznych povrchových úpravách: LESK, MAT a HB50 MAT, ktoré sa od seba líšia množstvom použitej farby, spôsobom nanášania a v neposlednom rade aj zárukou. Na lesklé a matné krytiny sa vzťahuje 10 ročná záruka, na prémiovú úpravu HB50 MAT máme garanciu až 30 rokov. Vybrané trapézové plechy je možné dodať aj v hliníku o hrúbke 0,70 mm čo predlžuje záruku až na 60 rokov.

TOP KVALITA

## HRÚBKY A FARBY TRAPÉZOVÝCH PLECHOV

HRÚBKA	STEPSO	SINUS 40	T-05	T-12	T-18	T-30	T-35	T-50	T-85	T-153	FAREBNÉ PŘEVEDENIE
0,50 mm	✓	✓	✓	✓	✓	✓	✓	✓	✗	✗	0,50 mm 
0,60 mm	✓	✓	✓	✓	✓	✓	✓	✓	✗	✗	0,60 mm 
0,70 mm	✓	✓	✓	✓	✓	✓	✓	✓	✓	✗	0,70 mm 
0,75 mm	✓	✓	✓	✓	✓	✓	✓	✓	✓	✓	0,75 mm 
0,88 mm	✗	✓	✗	✓	✓	✓	✓	✓	✓	✓	0,88 mm 
1,00 mm	✗	✓	✗	✓	✓	✓	✓	✓	✓	✓	1,00 mm 
1,25 mm	✗	✓	✗	✗	✗	✗	✗	✓	✓	✓	1,25 mm 
1,50 mm	✗	✗	✗	✗	✗	✗	✗	✗	✗	✓	1,50 mm 



## SINUS 40

VHODNÝ NA STRECHY, FASÁDY AJ OBLÚKOVÉ HALY

### TECHNICKÉ PARAMETRE:



Celková šírka: 1085 mm  
Užitočná šírka: 965 mm



Výrobná dĺžka: 0,5 m - 13,5 m  
Plošná hmotnosť: 4,42 kg/m<sup>2</sup> - 11,34 kg/m<sup>2</sup>



Sklon strechy od 8°



Hrúbka materiálu: 0,5 mm - 1,25 mm

Vlnitý plech je na Slovensku veľmi obľúbeným po desaťročia. Sinus 40 je vlnitý plech s výškou vlny 40mm. Používa sa na strechy rôznych priemyselných či poľnohospodárskych budov, ale aj na rôzne hospodárske prístrešky pri rodinných domoch. Veľmi elegantne pôsobí aj ako fasádny plech pri horizontálnom ukladaní. Jeho unikátnosť je znásobená tým, že ho ako jeden z mála profilovaných plechov je možné **zakružiť do požadovaného rádiusu už od polomeru r=2m**. Takto zakružené plechy majú široké uplatnenie. Doménou je ich použitie pri veľkých oblúkových halách, pričom rádius plechov sa prispôbuje vopred pripravenej oceľovej konštrukcii. Zakružený Sinus 40 nájde využitie aj ako prístrešok na drevo, garáž na motorku či osobný automobil, prekrytie kontajnerov či poľnohospodárskych strojov a plodín. V hrúbke 1mm a polomerom 2m je tento profil dokonca samonosný.

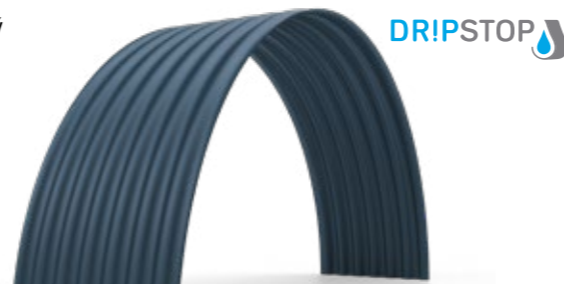

### MOŽNOSŤ ZAKRUŽENIA OD RÁDIUSU r = 2 m

Novinka v sortimente trapézových profilov je profil **SINUS**. Tradičný vlnitý tvar s výškou vlny 40 mm má široké použitie ako strešná krytina, ale aj fasádny profil. Trapéz je možné dodať aj s antikondenzačnou fóliou **DRIPSTOP**.

### ZAKRUŽENÝ PROFIL

### VLNITÝ PROFIL

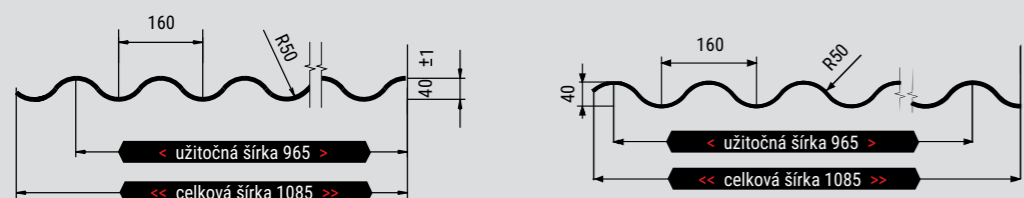

Novinka 2024 - Automatické ošetrenie odkvapovej aj hrebeňovej hrany plechu odstránením dripstopu pri profile SINUS40

Hrúbka	Váha za celkovú šírku	Farba RAL	DRIPSTOP	Využitie	Dĺžka
0,50 mm	4,42 kg/m <sup>2</sup>	PZ PL 9002 PL 9006 PL 9007 PL 7035 PL 7037 PL 7016 PL 9005 PL 6005 PL 6009 PL 5010 PL 8004 PL 3011 PL 3009 PL 8017 PL DREVO DEKOR	✓	stenový profil strešný profil	500 - 8000 mm
0,60 mm	5,35 kg/m <sup>2</sup>	PZ PL 9002 PL 9010 PL 9006 PL 7016 PL 6011	✓	stenový profil strešný profil	500 - 8000 mm
0,70 mm	2,57 kg/m <sup>2</sup>	HLÍK PL 7016 PL 8004 PL 8017	✓	stenový profil strešný profil	500 - 13500 mm
0,70 mm	6,27 kg/m <sup>2</sup>	PZ PL 7016 PL 8004 PL 8017	✓	stenový profil strešný profil	500 - 13500 mm
0,75 mm	6,73 kg/m <sup>2</sup>	PZ PL 9002 PL 9006 PL 9007 PL 7035 PL 7037 PL 7016 PL 3009 PL 8017 PL 6005 PL 5010	✓	stenový profil strešný profil	500 - 13500 mm
0,88 mm	7,93 kg/m <sup>2</sup>	PZ PL 9002	✓	stenový profil strešný profil	500 - 13500 mm
1,00 mm	9,03 kg/m <sup>2</sup>	HLÍK PL 9002 PL 9010	✓	stenový profil strešný profil	500 - 13500 mm
1,25 mm	11,34 kg/m <sup>2</sup>	PL 9002	✗	stenový profil strešný profil	500 - 13500 mm

PZ = pozinkovaný PL = Polyester lesklý 25 µm PM = Polyester matný 25 µm HB = Polyester matný HB 50 µm

## STEPRO

FASÁDNY PROFIL

### TECHNICKÉ PARAMETRE:



Celková šírka: 1180 mm  
Užitočná šírka: 1134 mm



Výrobná dĺžka: 0,5 m - 6 m  
Plošná hmotnosť: 4,07 kg/m<sup>2</sup> - 6,19 kg/m<sup>2</sup>



Hrúbka materiálu: 0,5 mm - 0,75 mm

Primárne sa používa ako **fasádny profil** pre výrobu stenových plášťov, či už v exteriéri, alebo v interiéri. Jeho jedinečný tvar pôsobí dojmom elegantných lamelových panelov s horizontálnym uložením. Ako strešný profil je možné ho použiť v prípade jeho reverznej výroby. Vyrábame ho z lakoplastových pozinkovaných plechov v hrúbkach materiálu od 0,50 mm do 0,75 mm. **STEPRO** je unikátny profil so všestranným použitím. Pri vývoji tohto druhu profilu sa prihliadalo na vytvorenie esteticky príťažlivého vzhľadu pri maximálnej výťažnosti, čo mu zaručuje veľmi **priaznivú cenu**. Trapézový profil **STEPRO** v drevodekore zlatý dub, ktorý je vyrobiteľný aj v obojstrannom prevedení, patrí svojim výzorom aj vlastnosťami k **prémiovým produktom**.

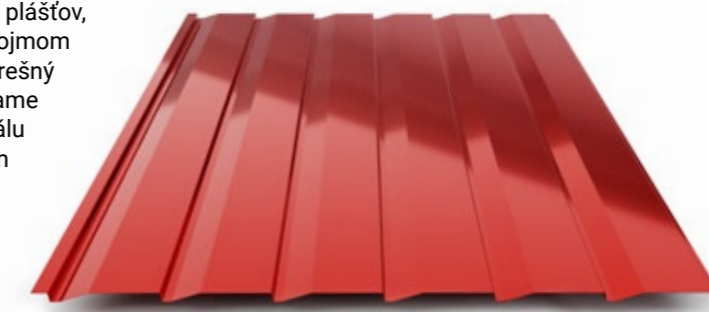

### ŠTANDARD

### REVERZ

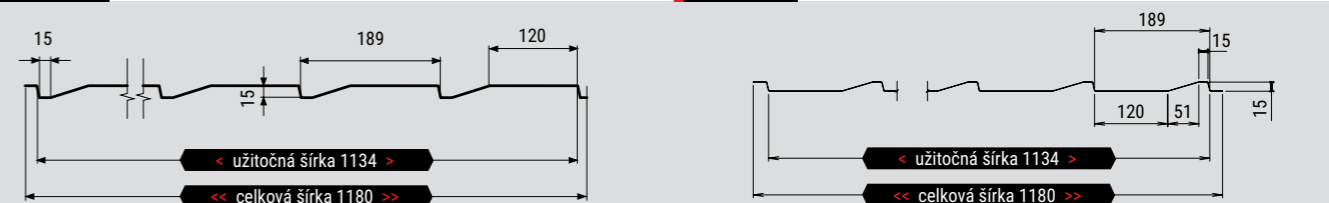

Hrúbka	Váha za celkovú šírku	Farba RAL	DRIPSTOP	Využitie	Presvetlovací panel	Dĺžka
0,50 mm	4,07 kg/m <sup>2</sup>	PZ PL 9002 PL 9006 PL 9007 PL 7035 PL 7037 PL 7016 PL 9005 PL 6005 PL 6009 PL 5010 PL 8004 PL 3011 PL 3009 PL 8017 PL DREVO DEKOR	✓	stenový profil strešný profil		500 - 6000 mm
0,60 mm	4,92 kg/m <sup>2</sup>	PZ PL 9002 PL 9010 PL 9006 PL 7016 PL 6011	✓	stenový profil strešný profil	✗	500 - 6000 mm
0,70 mm	2,37 kg/m <sup>2</sup>	HLÍK PL 7016 PL 8004 PL 8017	✓	stenový profil strešný profil		500 - 6000 mm
0,70 mm	5,76 kg/m <sup>2</sup>	PZ PL 7016 PL 8004 PL 8017	✓	stenový profil strešný profil		500 - 6000 mm
0,75 mm	6,19 kg/m <sup>2</sup>	PZ PL 9002 PL 9006 PL 9007 PL 7035 PL 7037 PL 7016 PL 3009 PL 8017 PL 6005 PL 5010	✓	stenový profil strešný profil		500 - 6000 mm

PZ = pozinkovaný PL = Polyester lesklý 25 µm PM = Polyester matný 25 µm HB = Polyester matný HB 50 µm

# T 05

FASÁDNY A PODHLADOVÝ PROFIL

## TECHNICKÉ PARAMETRE:

	Celková šírka: 1245 mm Užitočná šírka: 1215 mm		Výrobná dĺžka: 0,4 m - 6 m Plošná hmotnosť: 3,86 kg/m <sup>2</sup> - 5,86 kg/m <sup>2</sup>		Hrúbka materiálu: 0,5 mm - 0,75 mm
--	---	--	--	--	------------------------------------

Trapézový plech **T-05** je výškou profilu najnižší zo všetkých. Jeho využitie je hlavne ako podhladový, alebo fasádny plech. Je vhodný na opláštenie rôznych interiérových, alebo exteriérových stien, prístavieb a pod. Pri použití na oplášťovanie v exteriéri odporúčame vzhľadom na výšku profilu jednotlivé plechy medzi sebou utesňovať obojstrannou lepiacou páskou, ktorá je ponúkaná v doplnkovom príslušenstve. Široká škála farieb a povrchových úprav ho predurčuje použiť takmer kdekoľvek. Vhodný je na steny či brány priemyselných budov, plotov, obkladov interiérov, hospodárskych budov či kancelárií. **V drevodekore zlatý dub, ktorý je vyrobiteľný aj v obojstrannom prevedení, je trapézový plech T-05 výzorom aj vlastnosťami jedinečný.**

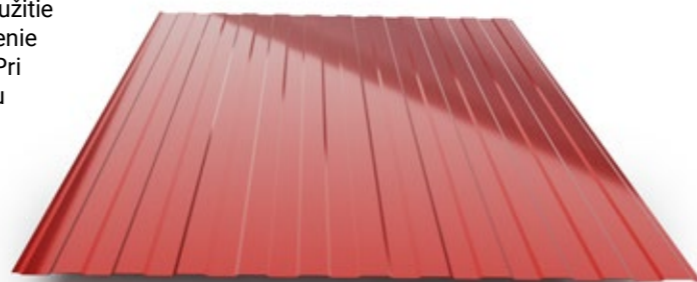

NA OPLÁŠTENIA VŠETKÝCH DRUHOV

### PRIEREZ PROFILOM



Hrúbka	Váha za celkovú šírku	Farba RAL	DRIPSTOP	Využitie	Presvetlovací panel	Dĺžka
0,50 mm	3,86 kg/m <sup>2</sup>	PZ PL 9002 PL 9006 PL 9007 PL 7035 PL 7037 PL 7016 PL 9005 PL 6005 PL 6009 PL 5010 PL 8004 PL 3011 PL 3009 PL 8017 PL DREVO DEKOR	✗	stenový profil		300 - 6000 mm
0,60 mm	4,66 kg/m <sup>2</sup>	PZ PL 9002 PL 9010 PL 9006 PL 7016 PL 6011	✗	stenový profil	✗	300 - 6000 mm
0,70 mm	1,91 kg/m <sup>2</sup>	HLINIK PL 7016 PL 8004 PL 8017	✗	stenový profil		300 - 6000 mm
0,70 mm	5,46 kg/m <sup>2</sup>					
0,75 mm	5,86 kg/m <sup>2</sup>	PZ PL 9002 9006 9007 7035 7037 7016 3009 8017 6005 5010	✗	stenový profil		300 - 6000 mm

PZ = pozinkovaný PL = Polyester lesklý 25 µm PM = Polyester matný 25 µm HB = Polyester matný HB 50 µm

# T 12

TRAPÉZOVÝ PROFIL

## TECHNICKÉ PARAMETRE:

	Celková šírka: 1150 mm Užitočná šírka: 1111 mm		Výrobná dĺžka: 0,5 m - 6 m Plošná hmotnosť: 4,17 kg/m <sup>2</sup> - 8,52 kg/m <sup>2</sup>		Sklon strechy od 8°		Hrúbka materiálu: 0,5 mm - 1,00 mm
--	---	--	--	--	---------------------	--	------------------------------------

Trapézový profil **T-12** patrí k jedným z našich najmladších a najpredávanejších profilov. Výška trapézovej vlny je 12 mm, čo ho predurčuje k jeho použitiu aj ako strešný, ale i fasádny profil. Najväčšou výhodou je jednoduchá a rýchla montáž bez nutnosti výmeny pôvodného latovania. Vďaka symetrickému tvaru môžeme použiť tento profil pri realizácii rodinných domov, garáží, záhradných prístreškov, altánkov, hospodárskych budov či oplotení.

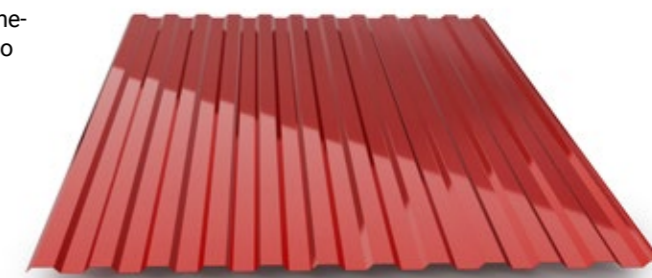

Zo spodnej strany je možné aplikovať antikondenzačnú fóliu **DRIPSTOP**

NA STRECHY AJ FASÁDY

### ŠTANDARD

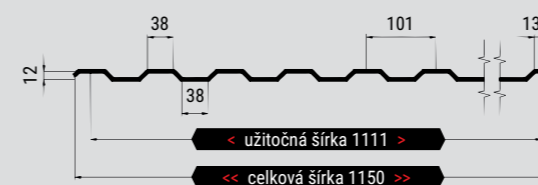

### REVERZ



Hrúbka	Váha za celkovú šírku	Farba RAL	DRIPSTOP	Využitie	Presvetlovací panel	Dĺžka
0,50 mm	4,17 kg/m <sup>2</sup>	PZ PL 9002 PL 9006 PL 9007 PL 7035 PL 7037 PL 7016 PL 9005 PL 6005 PL 6009 PL 5010 PL 8004 PL 3011 PL 3009 PL 8017 PL DREVO DEKOR	✓	stenový profil strešný profil		500 - 6000 mm
0,60 mm	5,04 kg/m <sup>2</sup>	PZ PL 9002 PL 9010 PL 9006 PL 7016 PL 6011	✓	stenový profil strešný profil		500 - 6000 mm
0,70 mm	2,07 kg/m <sup>2</sup>	HLINIK PL 7016 PL 8004 PL 8017	✓	stenový profil strešný profil	✗	500 - 6000 mm
0,70 mm	6,00 kg/m <sup>2</sup>	PZ PL 7016 PL 8004 PL 8017	✓	stenový profil strešný profil		500 - 6000 mm
0,75 mm	6,35 kg/m <sup>2</sup>	PZ PL 9002 9006 9007 7035 7037 7016 3009 8017 6005 5010	✓	stenový profil strešný profil		500 - 6000 mm
0,88 mm	7,48 kg/m <sup>2</sup>	PZ PL 9002	✓	stenový profil strešný profil		500 - 6000 mm
1,00 mm	8,52 kg/m <sup>2</sup>	PZ PL 9002 PL 9010	✓	stenový profil strešný profil		500 - 6000 mm

PZ = pozinkovaný PL = Polyester lesklý 25 µm PM = Polyester matný 25 µm HB = Polyester matný HB 50 µm



# T 18

TRAPÉZOVÝ PROFIL

## TECHNICKÉ PARAMETRE:

	Celková šírka: 1125 mm Užitočná šírka: 1078 mm		Výrobná dĺžka: 0,5 m - 13,5 m Plošná hmotnosť: 4,27 kg/m <sup>2</sup> - 8,69 kg/m <sup>2</sup>		Sklon strechy od 8°		Hrúbka materiálu: 0,5 mm - 1,00 mm
--	---	--	---	--	---------------------	--	------------------------------------

Univerzálnosť trapézového profilu **T-18** umožňuje jeho použitie ako strešný ale i fasádný profil. Okrem realizácií striech rodinných domov, priemyselných budov, či hospodárskych stavieb je použiteľný aj ako lacné riešenie pri rekonštrukciách striech bez nutnosti výmeny pôvodného krovu. **Pri trapézovom plechu T-18 je možnosť dodávky presvetlovacieho sklolaminátového, alebo polykarbonátového profilu. Rovnako je možné ho vyrobiť aj s antikondenzačnou fóliou DRIPSTOP, čo možnosti jeho použitia ešte znásobuje.**



### VHODNÝ NA VŠETKY TYPY STAVIEB

Dostupnosť presvetlovacieho pásu

Možnosť dodania krytiny s antikondenzačnou fóliou

#### ŠTANDARD

#### REVERZ

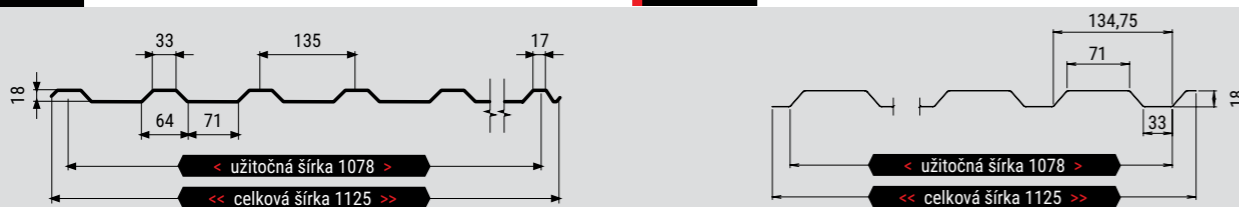

Hrúbka	Váha za celkovú šírku	Farba RAL	DRIPSTOP	Využitie	Presvetlovací panel	Dĺžka
0,50 mm	4,27 kg/m <sup>2</sup>	PZ PL 9002 PL 9006 PL 9007 PL 7035 PL 7037 PL PM HB 7016 PL PM HB 9005 PL 6005 PL PM HB 6009 PL 5010 PL PM HB 8004 PL 3011 PL PM HB 3009 PL PM HB 8017 PL DREVO DEKOR	✓	stenový profil strešný profil		500 - 8000 mm
0,60 mm	5,16 kg/m <sup>2</sup>	PZ PL 9002 PL 9010 PL 9006 PL 7016 PL 6011	✓	stenový profil strešný profil		500 - 8000 mm
0,70 mm <small>hlínik</small>	2,10 kg/m <sup>2</sup>	HLNÍK HLNÍK HLNÍK	✓	stenový profil strešný profil	✓	500 - 13500 mm
0,70 mm <small>ocel</small>	6,04 kg/m <sup>2</sup>	PZ PM 7016 PM 8004 PM 8017	✓	stenový profil strešný profil		500 - 13500 mm
0,75 mm	6,49 kg/m <sup>2</sup>	PZ PL 9002 9006 9007 7035 7037 7016 3009 8017 6005 5010	✓	stenový profil strešný profil		500 - 13500 mm
0,88 mm	7,80 kg/m <sup>2</sup>	PZ PL 9002	✓	stenový profil strešný profil		500 - 13500 mm
1,00 mm	8,69 kg/m <sup>2</sup>	PZ PL 9002 PL 9010 HLNÍK	✓	stenový profil strešný profil		500 - 13500 mm

PZ = pozinkovaný PL = Polyester lesklý 25 µm PM = Polyester matný 25 µm HB = Polyester matný HB 50 µm

# T 30

TRAPÉZOVÝ PROFIL

## TECHNICKÉ PARAMETRE:

	Celková šírka: 1140 mm Užitočná šírka: 1100 mm		Výrobná dĺžka: 0,5 m - 13,5 m Plošná hmotnosť: 4,48 kg/m <sup>2</sup> - 9,14 kg/m <sup>2</sup>		Sklon strechy od 8°		Hrúbka materiálu: 0,5 mm - 1,00 mm
--	---	--	---	--	---------------------	--	------------------------------------

Trapézový plech s výškou vlny 30 mm nesie označenie **T-30**. Je vyrábaný primárne ako **strešný profil**, ale po jeho reverznej úprave je použiteľný ako estetický fasádný profil. Ideálnym použitím trapézu **T-30** je prekrytie striech veľkých priemyselných hál ale aj hospodárskych budov, bez nutnosti výmeny krovu. Trapézový plech **T-30** je možné vyrobiť a dodať aj s antikondenzačnou fóliou **DRIPSTOP**.



### NA STRECHY AJ FASÁDY

Možnosť dodania krytiny s antikondenzačnou fóliou

#### ŠTANDARD

#### REVERZ

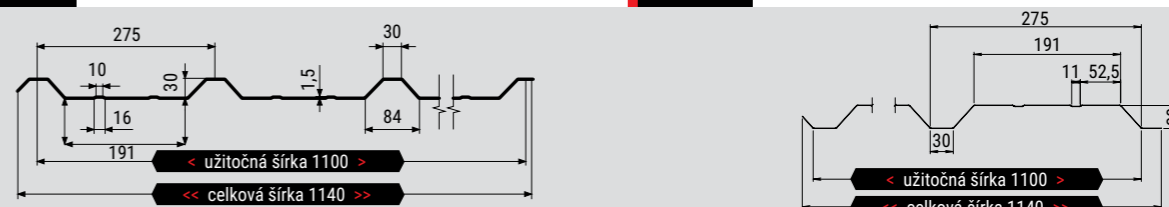

Hrúbka	Váha za celkovú šírku	Farba RAL	DRIPSTOP	Využitie	Presvetlovací panel	Dĺžka
0,50 mm	4,48 kg/m <sup>2</sup>	PZ PL 9002 PL 9006 PL 9007 PL 7035 PL 7037 PL PM HB 7016 PL PM HB 9005 PL 6005 PL PM HB 6009 PL 5010 PL PM HB 8004 PL 3011 PL PM HB 3009 PL PM HB 8017 PL DREVO DEKOR	✓	stenový profil strešný profil		500 - 8000 mm
0,60 mm	5,40 kg/m <sup>2</sup>	PZ PL 9002 PL 9010 PL 9006 PL 7016 PL 6011	✓	stenový profil strešný profil		500 - 8000 mm
0,70 mm <small>hlínik</small>	2,18 kg/m <sup>2</sup>	HLNÍK HLNÍK HLNÍK	✓	stenový profil strešný profil	×	500 - 13500 mm
0,70 mm <small>ocel</small>	6,20 kg/m <sup>2</sup>	PZ PM 7016 PM 8004 PM 8017	✓	stenový profil strešný profil		500 - 13500 mm
0,75 mm	6,80 kg/m <sup>2</sup>	PZ PL 9002 9006 9007 7035 7037 7016 3009 8017 6005 5010	✓	stenový profil strešný profil		500 - 13500 mm
0,88 mm	8,02 kg/m <sup>2</sup>	PZ PL 9002	✓	stenový profil strešný profil		500 - 13500 mm
1,00 mm	9,14 kg/m <sup>2</sup>	PZ PL 9002 PL 9010 HLNÍK	✓	stenový profil strešný profil		500 - 13500 mm

PZ = pozinkovaný PL = Polyester lesklý 25 µm PM = Polyester matný 25 µm HB = Polyester matný HB 50 µm

## T 35

TRAPÉZOVÝ PROFIL

### TECHNICKÉ PARAMETRE:

	Celková šírka: 1075 mm Užitočná šírka: 1035 mm		Výrobná dĺžka: 0,5 m - 13,5 m Plošná hmotnosť: 4,47 kg/m <sup>2</sup> - 9,12 kg/m <sup>2</sup>		Sklon strechy od 8°		Hrúbka materiálu: 0,5 mm - 1,00 mm
--	---	--	---	--	---------------------	--	------------------------------------

Jedným z najpredávanejších profilov v našom portfóliu je trapézový plech T-35. Výška vlny 35 mm ho predurčuje k použitiu nie len na strechy rodinných či priemyselných objektov, ale aj na fasády a oplatenia. Pri väčších hrúbkach je vhodný aj na použitie do stratených debnení. **V širšej pásnici má spevňovaciu vlnu o šírke 29 mm, čo zvyšuje jeho pevnosť a tým znásobuje možnosti jeho použitia.** Pri trapézovom plechu T-35 je aj možnosť dodávky presvetlovacieho sklolaminátového, alebo polykarbonátového 6 m profilu. Rovnako je možné ho vyrobiť aj s antikondenzačnou fóliou DRIPSTOP, čo možnosti jeho použitia ešte znásobuje.



ČÍSLO 1 PRIEMYSELNÝCH STAVIEB

Dostupnosť presvetlovacieho pásu

Možnosť dodania krytiny s antikondenzačnou fóliou

Novinka 2024 - Automatické ošetrenie odkvapovej aj hrebeňovej hrany plechu odstránením dripstopu pri profile T-35

#### ŠTANDARD

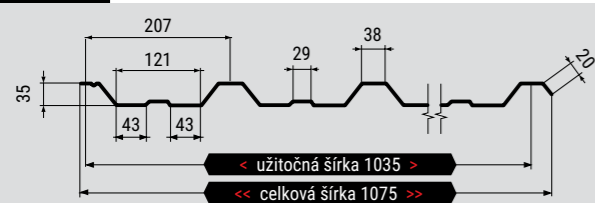

#### REVERZ



Hrúbka	Váha za celkovú šírku	Farba RAL	DRIPSTOP	Využitie	Presvetlovací panel	Dĺžka
0,50 mm	4,47 kg/m <sup>2</sup>	PZ PL 9002 PL 9006 PL 9007 PL 7035 PL 7037 PL 7016 PL 9005 PL 6005 PL 6009 PL 5010 PL 8004 PL 3011 PL 3009 PL 8017 PL DREVO DEKOR	✓	stenový profil strešný profil		500 - 8000 mm
0,60 mm	5,40 kg/m <sup>2</sup>	PZ PL 9002 PL 9010 PL 9006 PL 7016 PL 6011	✓	stenový profil strešný profil		500 - 8000 mm
0,70 mm <small>ocel / hliník</small>	2,37 kg/m <sup>2</sup>	HLINÍK HLINÍK HLINÍK		stenový profil strešný profil	✓	500 - 13500 mm
0,70 mm <small>ocel / hliník</small>	6,33 kg/m <sup>2</sup>	PZ PM 7016 PM 8004 PM 8017	✓	stenový profil strešný profil		500 - 13500 mm
0,75 mm	6,79 kg/m <sup>2</sup>	PZ PL 9002 9006 9007 7035 7037 7016 3009 8017 6005 5010	✓	stenový profil strešný profil		500 - 13500 mm
0,88 mm	8,00 kg/m <sup>2</sup>	PZ PL 9002	✓	stenový profil strešný profil		500 - 13500 mm
1,00 mm	9,12 kg/m <sup>2</sup>	PZ PL 9002 PL 9010	✓	stenový profil strešný profil		500 - 13500 mm

PZ = pozinkovaný PL = Polyester lesklý 25 µm PM = Polyester matný 25 µm HB = Polyester matný HB 50 µm

## T 50

TRAPÉZOVÝ PROFIL

### TECHNICKÉ PARAMETRE:

	Celková šírka: 1085 mm Užitočná šírka: 1040 mm		Výrobná dĺžka: 0,5 m - 13,5 m Plošná hmotnosť: 4,42 kg/m <sup>2</sup> - 11,34 kg/m <sup>2</sup>		Sklon strechy od 8°		Hrúbka materiálu: 0,5 mm - 1,25 mm
--	---	--	--	--	---------------------	--	------------------------------------

Prvý z radu nosných, tzv. konštrukčných profilov je trapézový plech T-50. Používa sa aj ako strešný profil, **najmä pri nižších sklonoch.** Odolnosť vyšších vln voči poveternostným vplyvom a dostatočná pevnosť poskytuje tomuto profilu široké použitie v stavebníctve. Najčastejšie ho vidieť na strechách veľkých priemyselných hál, či skladových objektov. Dopytovaný je aj na použitie ako stratené debnenie. K trapézovému plechu T-50 je možnosť dodávky presvetlovacieho profilu a rovnako možnosť výroby s antikondenzačnou fóliou DRIPSTOP.

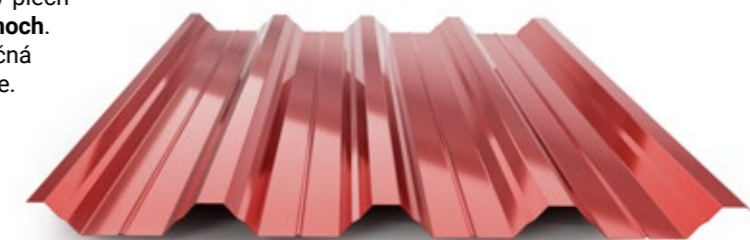

NA STRECHY AJ SKRYTÉ DEBNENIE

Dostupnosť presvetlovacieho pásu

Možnosť dodania krytiny s antikondenzačnou fóliou

#### ŠTANDARD



#### REVERZ

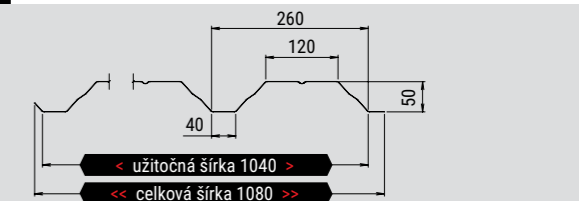

Hrúbka	Váha za celkovú šírku	Farba RAL	DRIPSTOP	Využitie	Presvetlovací panel	Dĺžka
0,50 mm	4,42 kg/m <sup>2</sup>	PZ PL 9002 PL 9006 PL 9007 PL 7035 PL 7037 PL 7016 PL 9005 PL 6005 PL 6009 PL 5010 PL 8004 PL 3011 PL 3009 PL 8017 PL DREVO DEKOR	✓	stenový profil strešný profil		500 - 8000 mm
0,60 mm	5,35 kg/m <sup>2</sup>	PZ PL 9002 PL 9010 PL 9006 PL 7016 PL 6011	✓	stenový profil strešný profil		500 - 8000 mm
0,70 mm <small>ocel / hliník</small>	2,57 kg/m <sup>2</sup>	HLINÍK HLINÍK HLINÍK		stenový profil strešný profil	✓	500 - 13500 mm
0,70 mm <small>ocel / hliník</small>	6,27 kg/m <sup>2</sup>	PZ PM 7016 PM 8004 PM 8017	✓	stenový profil strešný profil		500 - 13500 mm
0,75 mm	6,73 kg/m <sup>2</sup>	PZ PL 9002 9006 9007 7035 7037 7016 3009 8017 6005 5010	✓	strešný a konštrukčný profil		500 - 13500 mm
0,88 mm	7,93 kg/m <sup>2</sup>	PZ PL 9002	✓	strešný a konštrukčný profil		500 - 13500 mm
1,00 mm	9,03 kg/m <sup>2</sup>	PZ PL 9002 PL 9010	✓	strešný a konštrukčný profil		500 - 13500 mm
1,25 mm	11,34 kg/m <sup>2</sup>	PL 9002	✗	strešný a konštrukčný profil		500 - 13500 mm

PZ = pozinkovaný PL = Polyester lesklý 25 µm PM = Polyester matný 25 µm HB = Polyester matný HB 50 µm

# T 85

TRAPÉZOVÝ PROFIL



## TECHNICKÉ PARAMETRE:

	Celková šírka: 980 mm Užitočná šírka: 930 mm		Výrobná dĺžka: 0,5 m - 13,5 m Plošná hmotnosť: 6,94 kg/m <sup>2</sup> - 12,55 kg/m <sup>2</sup>		Sklon strechy od 8°		Hrúbka materiálu: 0,70 mm - 1,25 mm
--	---	--	--	--	---------------------	--	-------------------------------------

Trapézový profil **T-85** patrí medzi vysoké konštrukčné profily, ktoré sa používajú najmä ako nosné prvky stavieb, pri vytváraní stratených debnení, zateplených skladaných stropov a pod. Napriek jeho výške je ho možné použiť aj ako strešný profil. Aplikácia antikondenzačnej fólie **DRIPSTOP** je aj pri tomto type profilu realizovateľná.



KONŠTRUKČNÝ AJ STREŠNÝ PROFIL

Možnosť dodania krytiny s antikondenzačnou fóliou **DRIPSTOP**

### ŠTANDARD

### REVERZ



Hrúbka	Váha za celkovú šírku	Farba RAL	DRIPSTOP	Využitie	Presvetlovací panel	Dĺžka
0,70 mm	2,42 kg/m <sup>2</sup>	HLÍNIK	✓	konštrukčný a strešný profil	X	500 - 13500 mm
0,70 mm	6,94 kg/m <sup>2</sup>	PZ PM 7016 PM 8004 PM 8017	✓	konštrukčný a strešný profil		500 - 13500 mm
0,75 mm	7,45 kg/m <sup>2</sup>	PZ PL 9002 9006 9007 7035 7037 7016 3009 8017 6005 5010	✓	konštrukčný a strešný profil	X	500 - 13500 mm
0,88 mm	8,78 kg/m <sup>2</sup>	PZ PL 9002	✓	konštrukčný a strešný profil		500 - 13500 mm
1,00 mm	10,00 kg/m <sup>2</sup>	PZ PL 9002 PL 9010	✓	konštrukčný a strešný profil	X	500 - 13500 mm
1,25 mm	12,55 kg/m <sup>2</sup>	PL 9002	X	konštrukčný a strešný profil		500 - 13500 mm

PZ = pozinkovaný PL = Polyester lesklý 25 µm PM = Polyester matný 25 µm HB = Polyester matný HB 50 µm

# T 153

TRAPÉZOVÝ PROFIL

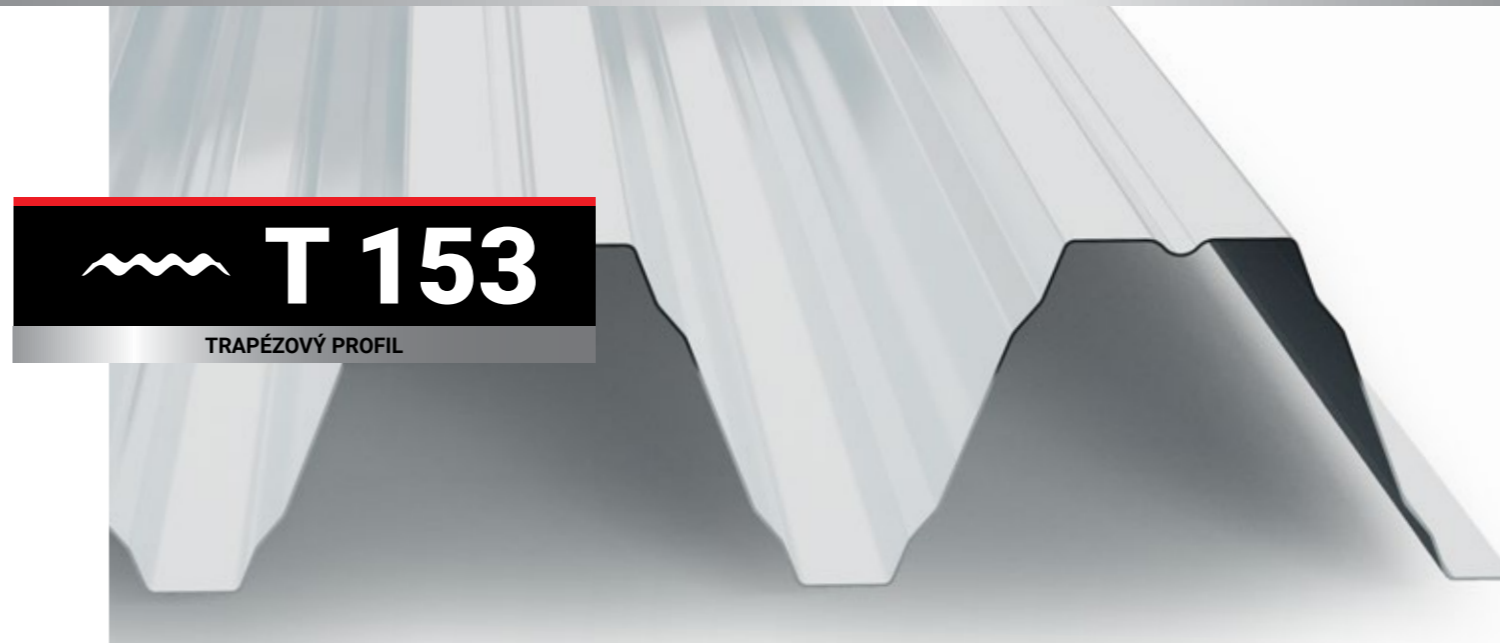

## TECHNICKÉ PARAMETRE:

	Celková šírka: 880 mm Užitočná šírka: 840 mm		Výrobná dĺžka: 0,5 m - 13,5 m Plošná hmotnosť: 10,23 kg/m <sup>2</sup> - 20,46 kg/m <sup>2</sup>		Hrúbka materiálu: 0,75 mm - 1,5 mm
--	---	--	---	--	------------------------------------

Najvyšší profil zo všetkých trapézových plechov má označenie **T-153**. Jeho vysoká vlna a typ ocele z ktorej je vyrábaný ho limituje k použitiu pre konštrukčné riešenia. Povrchová úprava materiálu je z hľadiska jeho hlavného použitia interiérového charakteru. Na rozdiel od predošlých trapézových plechov je vyrábaný zo vstupného materiálu šírky 1500mm, ktorý je obstarávaný výlučne pre tento profil. Tvorí jeden zo základných prvkov všetkých obchodných centier, multifunkčných budov a iných priemyselných stavieb.

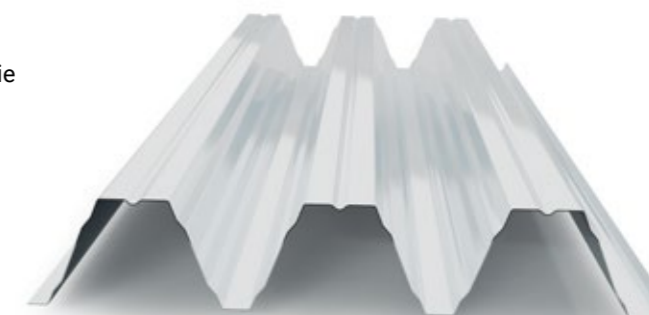

NAJVVŠÍ TRAPÉZOVÝ PLECH

### ŠTANDARD

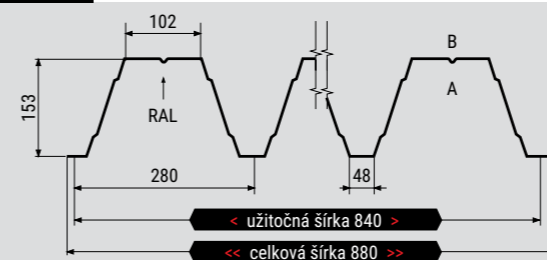

Klasifikácia požiarnej odolnosti R30 / RE 30 / EI 30

Hrúbka	Váha za celkovú šírku	Farba RAL	DRIPSTOP	Využitie	Presvetlovací panel	Dĺžka
0,75 mm	10,23 kg/m <sup>2</sup>	DU 9002	X	konštrukčný "nosný" profil	X	500 - 13500 mm
0,88 mm	12,00 kg/m <sup>2</sup>	DU 9002	X	konštrukčný "nosný" profil		500 - 13500 mm
1,00 mm	13,64 kg/m <sup>2</sup>	DU 9002	X	konštrukčný "nosný" profil	X	500 - 13500 mm
1,25 mm	17,05 kg/m <sup>2</sup>	DU 9002	X	konštrukčný "nosný" profil		500 - 13500 mm
1,50 mm	20,46 kg/m <sup>2</sup>	DU 9002	X	konštrukčný "nosný" profil	X	500 - 13500 mm

DU = 15 µm náter



# ANTIKONDENZAČNÁ FÓLIA DRIPSTOP

Antikondenzačná fólia **DRIPSTOP** je vyrobená z nespočetného množstva medzi sebou prepojených PES vlákien. Medzi týmito vláknami existujú malé komôrky, ktorých účelom je uchovávať kondenzát do tej doby, kým sa po vonkajšom oteplení opäť nevyparí späť do miestnosti (cca 500 g/m<sup>2</sup> za 6 hodín). Jedná sa o úsporné riešenie na problémy kondenzácie vo vnútri objektov s neizolovanou strechou.

## VÝHODY:

- ▶ nikdy viac žiadne kvapkánie z otvorenej strechy do krytého priestoru
  - ▶ trvanlivosť – odolnosť voči trhaniu a oderu (nezničí sa ako bežná izolácia)
  - ▶ ľahko sa čistí, buď vodou z hadice alebo umývaním pod tlakom
  - ▶ odolnosť voči baktériám
  - ▶ zlepšenie akustiky budovy (zmenší sa ozvena)
  - ▶ redukcia hluku pri daždi: -3dB;
  - ▶ absorpcia vody: 700 – 900 g/m<sup>2</sup>
  - ▶ horľavosť A2 – s1, d0 (EN 13501/1)
  - ▶ chemická odolnosť – voči väčšine chemických látok, ktoré sa bežne dostávajú do kontaktu s materiálom.
- DRIPSTOP by však nemal prísť do kontaktu so žiadnym rozpúšťadlom, tukom, olejom a pod.**

# DRIPSTOP

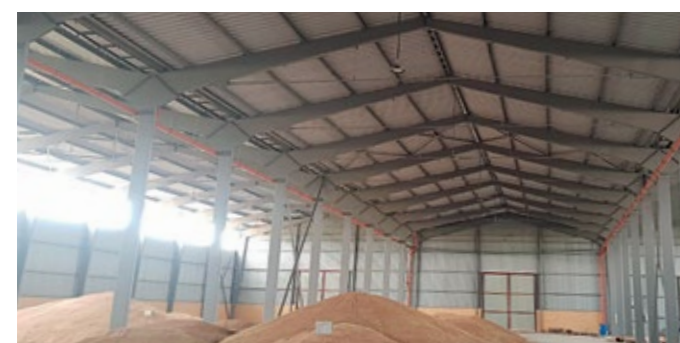

## AKO PREDÍŠŤ VZLÍNAVOSTI

Aby sme predišli vzniku kapilarity, je dôležité nedávať **DRIPSTOP** tam, kde sa plechy navzájom prekrývajú. V pozdĺžnych spojoch sa tento problém rieši tak, že šírka anti-kondenzačnej fólie je o niekoľko centimetrov užšia ako samotný plech. Avšak väčšiu pozornosť je treba venovať miestam, kde sa plechy priečne prekrývajú a kde voda odteká zo strechy do odkvapu. V prípade priečného prekrývania by sa malo upraviť posledných 5-10 cm fólie a v prípade presahu nad odkvapom stačí upraviť približne 5 cm.

Adhéziu DRIPSTOPU ku strešnej krytine zabezpečuje špeciálne vodeodolné lepidlo.

## POUŽITIE:

Antikondenzačná fólia **DRIPSTOP** sa aplikuje na vnútornú stranu trapézových plechov a jej účelom je zabrániť odkvapkávaniu kondenzátu do vnútorných priestorov budovy. Používa sa najmä v nezateplených skladoch, kde sa na vnútornej strane trapézového plechu z dôvodu zmien vonkajších teplôt tvorí kondenzát. Ten potom odkvapkáva dole a môže poškodiť uskladnený tovar. Rovnako je táto úprava často používaná v poľnohospodárskych objektoch, kde z dôvodu vysokej koncentrácie vlhkosti z ustajnených zvierat vzniká na strope i na zateplenej streche veľká kondenzácia. Používa sa všade, kde by odkvapkávanie kondenzátu zo stropu spôsobilo problém.

## MONTÁŽ



Montáž trapézových plechov s antikondenzačnou fóliou môže robiť iba klampiari, ktorí je zaškolení a poznajú všetky postupy a úpravy plechov pre umiestnenie na stavbu.

## UPOZORNENIE

Spoj má trvalý charakter. Materiál DRIPSTOP nemožno odstraňovať a znova lepiť. Ak je DRIPSTOP používaný v stajniach alebo stodolách, odporúčame ho umyť aspoň raz za rok protiplesňovým prostriedkom. Pri montáži krytiny sa musí vždy odstrániť jav kapilárneho vzliania v miestach prekryvu a pri odkvapovej hrane krytiny.

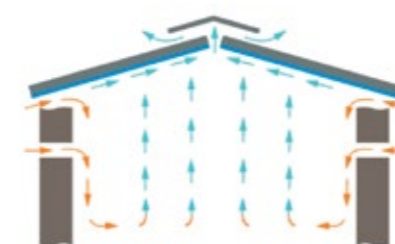
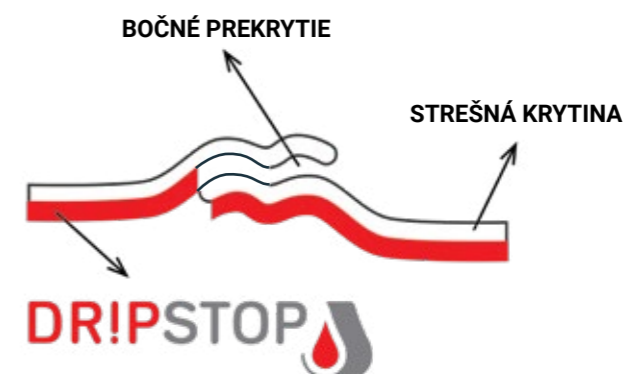

+ Správna ventilácia - odvetraný hreben zaisťuje odvod vlhkého vzduchu.

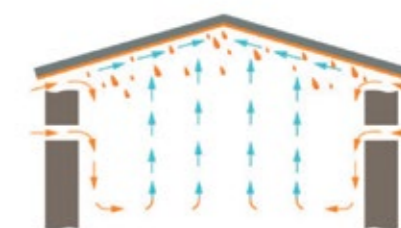

! Nesprávna ventilácia - vlhký vzduch nie je odvádzaný von.

Aby celý cyklus správne fungoval, potrebuje sa fólia počas dňa vysušiť. Preto je v budove potrebné zabezpečiť primerané odvetranie.



KOMPLETNÉ PRÍSLUŠENSTVO



NÁJDETE TU



Firma MASLEN ponúka kompletne príslušenstvo pre všetky naše produkty.



**01**

**ČELO HREBENÁČA PREMIUM**

uzatvára štítový hrebenáč



**08**

**ROZBOČOVACÍ HREBENÁČ "Y"**

Slúži na estetický prechod hrebenáča do náročia



**12**

**LEMOVANIE OKOLO KOMÍNA**

izoluje priestor medzi komínom a krytinou



**19**

**ODKVAPOVÉ LEMOVANIE POD FÓLIU**

odvádza kondenz z podstrešnej fólie



**02**

**ZÁVETERNÉ LEMOVANIE POD KRYTINU**

zabraňuje podfúknutie strechy



**05**

**DRŽIAK SNEHOVEJ ZÁBRANY DVOJDIEROVÝ**

Úchyt pre tyčové snehové zábrany dvojúrovňové



**09**

**HREBENÁČ OBLÝ PREMIUM**

uzatvára strešný hrebeň



**13**

**STREŠNÝ VÝLEZ**

prestup cez krytinu (napr. ku komínu)



**16**

**KONTAKTNÁ VYSOKODIFÚZNA FÓLIA**

umožňuje prestup vodných pár z podkrovia



**20**

**ODKVAPOVÉ LEMOVANIE POD KRYTINU**

usmerňuje stekajúcu vodu z krytiny do žľabu



**03**

**SNEHOVÁ ZÁBRANA NA VRCH VLNŤ**

zabraňuje zosuvu snehu zo strechy



**06**

**DRŽIAK SNEHOVEJ ZÁBRANY JEDNODIEROVÝ**

Úchyt pre tyčové snehové zábrany jednorúrovňové.



**10**

**PRESTUPOVÁ MANŽETA**

univerzálny vstup pre elektroinštaláciu ai.



**14**

**STREŠNÉ OKNO**

presvetlovací prvok



**17**

**VETRACÍ HREBEŇ**

chráni pred vniknutím vtáctva a hmyzu



**21**

**ÚŽĽABIE SO STREDOVÝM ROZRÁŽAČOM**

odvádza vodu v úžľabí



**04**

**SNEHOVÁ ZÁBRANA DVOJRÚROVÁ**

zabraňuje zosuvu snehu zo strechy



**07**

**VZPERA SNEHOVEJ ZÁBRANY**

rozráža veľké kusy snehu a ľadu



**11**

**TESNIACI PÁS - COMPRIBAND**

tesniaci klin v úžľabnej časti



**15**

**ODVETRÁVACÍ PÁS HREBEŇA**

zaručuje odvetranie strešného plášťa



**18**

**OCHRANNÁ VETRACIA MRIEŽKA**

chráni pred vniknutím vtáctva a hmyzu



**22**

**ODVETRÁVACÍ KOMÍN**

slúži na vetranie podstrešných priestorov



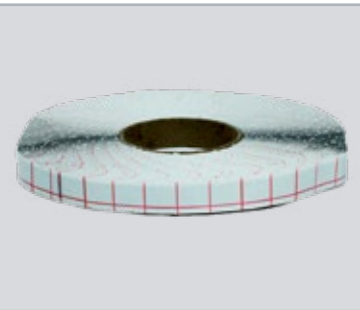

## BUTYLKAUČUKOVÁ PÁSKA

Používa sa na vytesnenie spojov pri montáži snehových zábran.



## OPRavná A Utesňovacia Lepiaca Páska

Slúži na odstránenie menších poškodení, prelepeniu presahov poistných hydroizolačných fólií na báze polypropylénu (PP), za účelom zabezpečenia vodotesného a vetrotesného podstrešia. Chráni vrstvy striech a podstrešné priestory pred prenikaním vody a hmyzu.



## DUO PLUS OBOJSTRANNÁ LEPIACA PÁSKA

Používa sa na trvalé utesnenie ako aj zlepenie presahov a prienikov difúzne otvorených poistných hydroizolácií, parobŕzd a parozábran na báze polyetylénu, papiera, hliníku, ako aj ďalších materiálov používaných v stavebníctve.



## TESNIACA PÁSKA POD KONTRALATY

Určená na utesnenie po prierazoch klineciami pri montáži kontralát. Pásku aplikujte samolepiacim povrchom priamo na kontralatu, alebo na povrch poistnej hydroizolácie a následne kontralatu pripevnite na strešnú konštrukciu klineciami.



## EXPANZNÁ PÁSKA PRE FALCOVANÉ KRYTINY

Používa sa na trvalé utesnenie stojatého falcu pri nízkych sklonoch striech, aby sa dosiahol vodotesný spoj.



## SAMONAPEŇOVACIA PENA POD KONTRALATY THK

Tesniaca polyuretánová hmota pre podtesnenie kontralát. Tesniaca hmota sa používa na utesnenie klinecov prechádzajúcich cez podstrešnú fóliu. Výdajnosť je cca.50bm.



## SIKA MULTISEAL

Je samolepiaca tesniaca páska zložená z hliníkovej fólie spevnenej polyesterovým filmom a potiahnutá samolepiacou vrstvou na báze bitumenu. Používa sa na vytvorenie vodotesných a vodeodolných spojov pri rôznych prestupoch cez strešnú krytinu, na dotiesnenie trhlín, špár a prelepenie netesných spojov. Páska je dodávaná v šedej farbe, je však možné ju pretrieť náterom. Dodávané balenia: š. 100 mm / 3m, š. 200 mm / 3m).

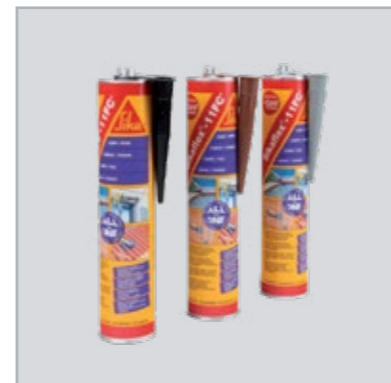

## SIKA KLAMPIARSKÉ TMELY

Sikaflex -11 FC+ je 1-komponentný, vlhkosťou vytvrdzujúci elastický tmel a mnohoúčelové lepidlo na báze polyuretánu. Vhodné do interiéru aj exteriéru. K dispozícii máme rôzne typy tmelov s dlhou životnosťou.

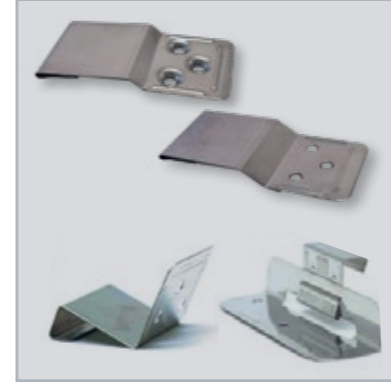

## LEŽATÉ PRÍPONKY

Ležaté príponky sú veľmi užitočným artiklom v oblasti kotvenia strešnej krytiny k plne vybitému podkladu. Využívame ich pri uchytení v oblasti úžľabia a rovnako aj pri napájaní jednotlivých plátov neprofilovaných strešných krytín

## STOJATÉ PRÍPONKY PEVNÉ A POSUVNÉ

Stojaté doplnky slúžia na kotvenie neprofilovanej falcovanej strešnej krytiny. Sú k dispozícii v dvoch rôznych výškach 25mm a 28 mm v prípade ak je použitá pri stavbe strešného plášťa aj diflex fólia. Pevné zabezpečujú pevný spoj a posuvné umožňujú vyrovnávať rozdiely v dĺžke plechovej krytiny spôsobené tepelnou rozťažnosťou plechu.



## DIFLEX FÓLIA

Je vysokodifúzna membrána používaná pod hladký typ krytín. Drenážna vrstva vytvára medzeru medzi krytinou a membránou a zároveň sťahuje kondenz z krytiny na membránu a odvádza vlhkosť von.

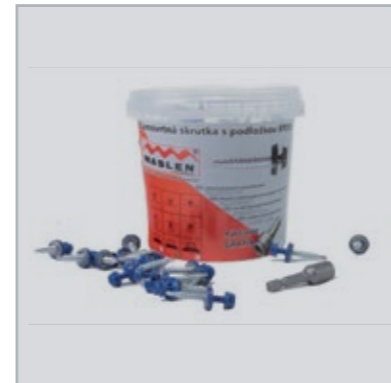

## FARMÁRSKE SKRUTKY

Na montáž plechovej krytiny sa používajú špeciálne samovrtné skrutki s EPDM podložkou, ktorá zabezpečuje tesnosť spoju. Dodávame ich vo farebnom odtieni striech, v rôznych rozmeroch v plastovom balení s nadstavcom zadarmo.



## ČELO HREBENÁČA PREMIUM

Používa sa na uzatvorenie oblého štítového hrebenáča pri sedlovej streche z jednej alebo z dvoch strán. Počet kusov udávame podľa počtu voľných koncov štítového hrebenáča. Vyrába sa vo verzii 312 a 416 premium.

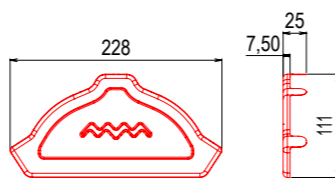

r. š. 312 mm/416 mm



## HREBENÁČ OBLÝ PREMIUM

Slúži na prekrytie hrebeňa. Používa sa pri strešných krytínach na prekrytie hrebeňa aj nárožia strechy. Vyrába sa v 2 m dĺžkach. Pri objednávaní spočítame všetky dĺžky hrebeňa a nárožia a vydelíme 1,9 (spájanie s prekrytím 10 cm). Predáva sa na celé kusy.

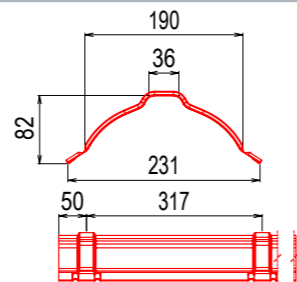

r. š. 312 mm/416 mm

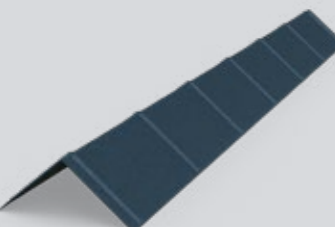

## HREBENÁČ SEDLOVÝ

Slúži na prekrytie hrebeňa. Používa sa z pravidla pri trapézových plechoch alebo pri vysokých sklonoch strešných krytín (kde nie je možné použiť oblý hrebenáč) na prekrytie hrebeňa aj nárožia strechy. Vyrába sa v 2 m dĺžkach. Pri objednávaní spočítame všetky dĺžky hrebeňa a nárožia a vydelíme 1,9 (spájanie s prekrytím 10 cm). Predáva sa na celé kusy.

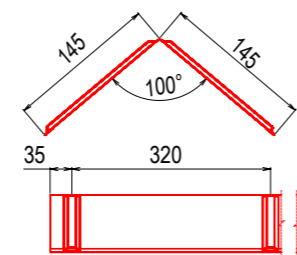

r. š. 312 mm/416 mm



## UKONČENIE HREBENÁČA OBLÉ PREMIUM

Používa sa na ukončenie nárožia strechy. Nadpája sa na oblý hrebenáč. Počet kusov vypočítame podľa počtu nároží strešnej krytiny. V ponuke je pre typ hrebenáča premium 312.

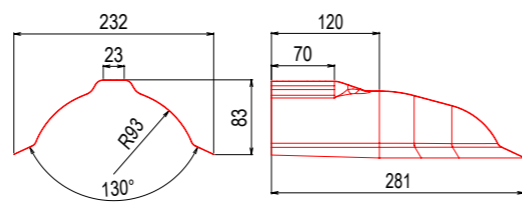

r. š. 312 mm/416 mm



## ROZBOČOVACÍ HREBENÁČ „Y“

Slúži na estetický prechod hrebenáča do nárožných častí strešnej krytiny. V ponuke sú pre typy hrebenáčov premium 312 a hrebenáč so spodným odvetraním 312.



r. š. 312 mm/416 mm

## LEMOVANIE OKOLO KOMÍNA

Je súbor štyroch lemoviek, ktoré umožňujú prevedenie tesného a estetického oplechovania komína zo všetkých štyroch strán. Výrobná dĺžka každej lemovky je jeden meter prípadne sa prispôsobuje požiadavkám klienta.

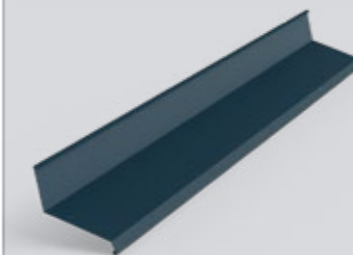

## PRECHODOVÉ LEMOVANIE RÔZNYCH SKLONOV

Slúži na „premostenie“ medzi dvomi rôznymi sklonmi krytín. Jedna časť sa podkladá pod krytinu a druhá na krytinu. Používa sa pri prechode zo sedlovej strechy na pultovú. Vyrába sa v 2m dĺžkach, spočítame všetky dĺžky prechodu a vydelíme 1,9 (spájanie s prekrytím 10 cm).

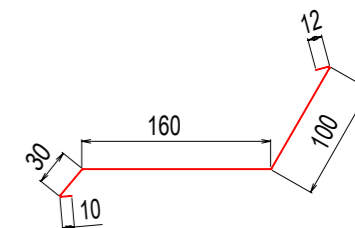

r. š. 312 mm

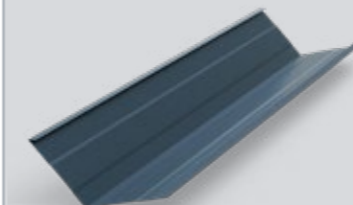

## ÚŽĽABIE

Používa sa na odvedenie vody v úžľabí pri strešných krytínach a trapézových plechoch. Vyrába sa v 2 m dĺžkach. Spočítame dĺžky všetkých úžľabí a vydelíme 1,8 (spájanie s prekrytím 20 cm). K úžľabiu je nevyhnutné zarátať aj Compriband – tesniaci pás UNI.

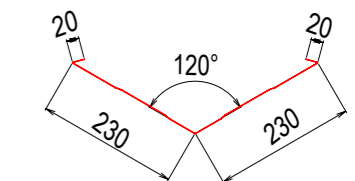

r. š. 500 mm

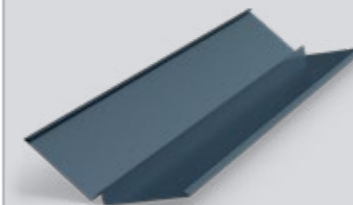

## ÚŽĽABIE SO STREDOVÝM ROZRÁŽAČOM

Stredový rozrážáč slúži k usmerneniu dažďovej vody a snehu v úžľabí smerom k žľabu, aby sa zabránilo prieniku do podstrešného priestoru.

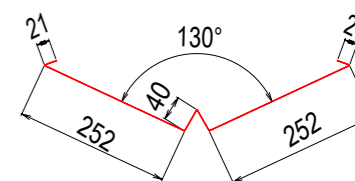

r. š. 625 mm

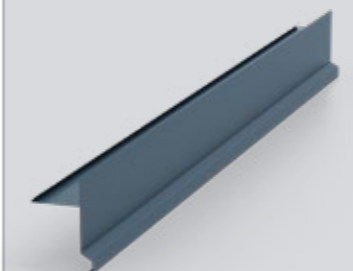

## ZÁVETERNÉ LEMOVANIE POD KRYTINU

Používame ju na ukončení štítov strechy na stranách po spáde. Jej účelom je zabrániť podfúknutiu krytiny. Pre výpočet potrebných kusov spočítame dĺžky krajných krokví a vydelíme číslom 1,9 (spájanie s prekrytím 10cm)

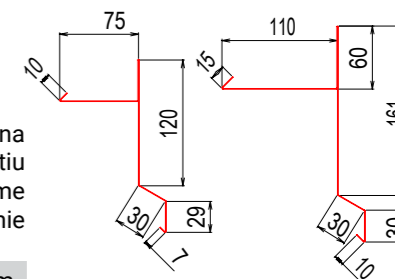

r. š. 312 mm/416 mm

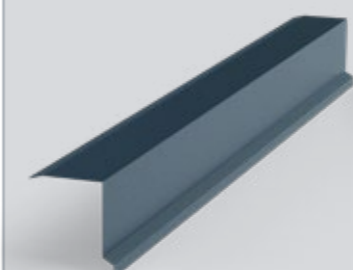

## ZÁVETERNÉ LEMOVANIE NA KRYTINU

Používa sa pri všetkých typoch trapézov ako štítové lemovanie po spáde strechy, alebo u profilovaných krytín, pri pultových strechách ako ukončovacia lišta vo vrchnej časti strechy. Vyrába sa v 2 m dĺžkach. Pre výpočet potrebných kusov spočítame šírku vrchného ukončenia strechy a vydelíme číslom 1,9 (spájanie s prekrytím 10cm).

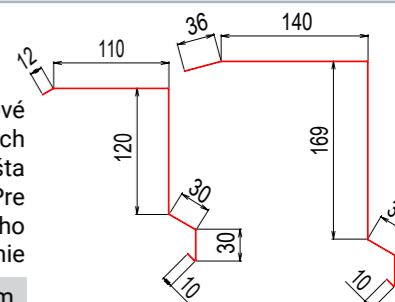

r. š. 312 mm/416 mm

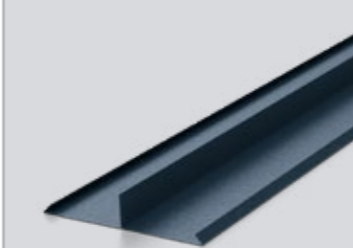

## PRECHODOVÉ LEMOVANIE RÔZNYCH TYPOV KRYTÍN

Slúži na oddelenie rôznych druhov krytín na jednej streche. Umiestňuje sa pozdĺž celej dĺžky oddelenia krytiny. Vyrába sa v 2 m dĺžkach. Spočítame dĺžky krytiny v miestach, kde sa použije lišta a vydelíme 1,9 (spájanie s prekrytím 10 cm). Predáva sa na celé kusy.

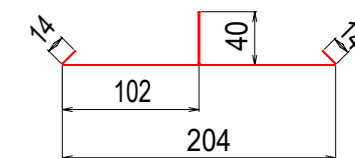

r. š. 312 mm

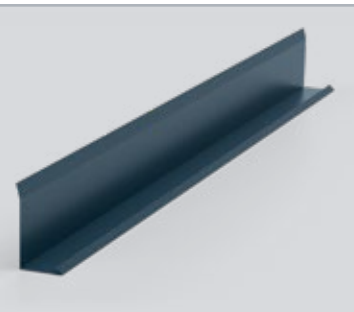

## BOČNÉ LEMOVANIE POD KRYTINU

Používa sa najmä na stykoch strechy so zvislou stavebnou konštrukciou po spáde (pri strešných krytinách). Spočítavame dĺžku lemovania v styku krytiny so stavebnou konštrukciou a vydělíme 1,9 (spájanie s prekrytím 10 cm). Vyrába sa v 2 m dĺžkach. Predáva sa na celé kusy.

r. š. 312 mm

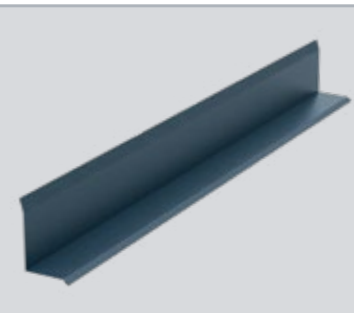
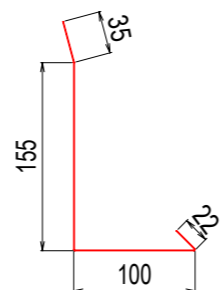

## BOČNÉ LEMOVANIE NA KRYTINU

Používa sa najmä na stykoch strechy so zvislou stavebnou konštrukciou z vrchu (pri strešných krytinách), alebo v spáde (pri trapézových plechoch). Spočítavame dĺžku lemovania v styku krytiny so stavebnou konštrukciou a vydělíme 1,9 (spájanie s prekrytím 10 cm). Vyrába sa v 2 m dĺžkach. Predáva sa na celé kusy.

r. š. 312 mm

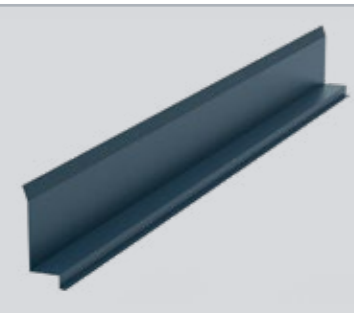
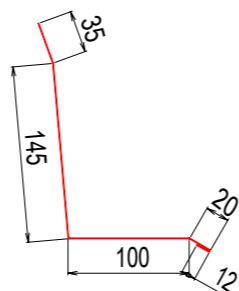

## BOČNÉ LEMOVANIE PRE HLADKÝ TYP KRYTÍN

Používa sa najmä na stykoch strechy so zvislou stavebnou konštrukciou po spáde. Spočítavame dĺžku lemovania v styku krytiny so stavebnou konštrukciou a vydělíme 1,9 (spájanie s prekrytím 10 cm). Vyrába sa v 2 m dĺžkach. Predáva sa na celé kusy.

r. š. 312 mm

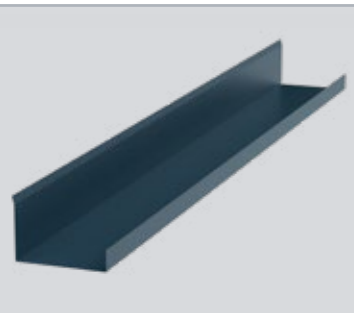
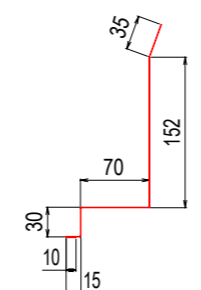

## BOČNÉ LEMOVANIE SO STOJATOU DRÁŽKOU

Používa sa najmä na stykoch strechy so zvislou stavebnou konštrukciou po spáde pri hladkých typoch strešných krytín. Spočítavame dĺžku lemovania v styku krytiny so stavebnou konštrukciou a vydělíme 1,9 (spájanie s prekrytím 10 cm). Vyrába sa v 2 m dĺžkach. Predáva sa na celé kusy.

r. š. 416 mm

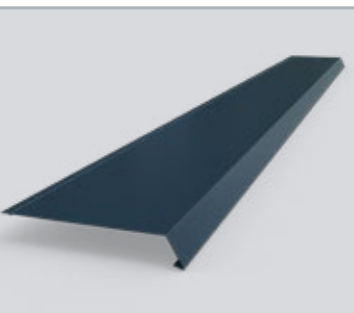
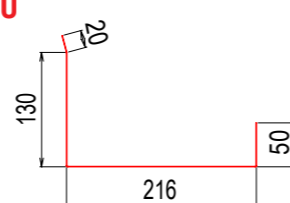

## ODKVAPOVÉ LEMOVANIE

Používa sa na usmernenie stekajúcej vody z krytiny priamo do odkvapového žľabu. Vyrába sa v 2 m dĺžkach. Na požiadanie ju vieme vyrobiť aj na mieru. Odkvapové lemovanie pod fóliu r.š.125 mm slúži na odvedenie kondanzátu z podstrešnej fólie.

r. š. 250 mm

r. š. 125 mm

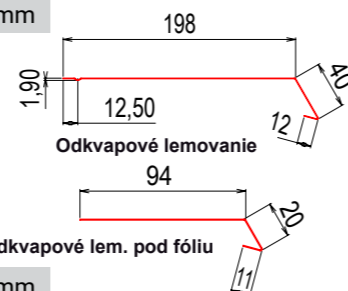

## SNEHOVÁ ZÁBRANA 2 m

Používa sa na zadržanie snehu na streche, pri dĺžke strechy nad 3,5 m je potrebné umiestniť ďalší rad snehových zábran. Snehová zábrana sa dodáva s vystužovacím profilom 0,75 x 50 x 50.

r. š. 312 mm

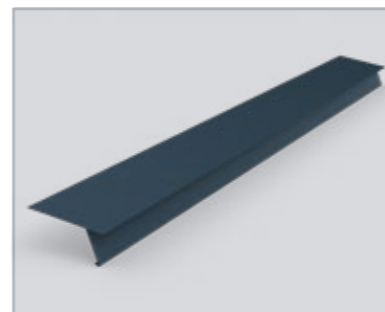
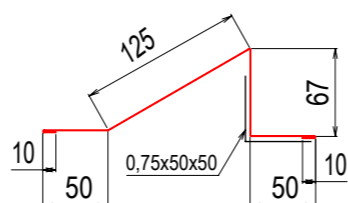

## ODKVAPOVÉ LEMOVANIE ŠTARTOVACIE

Známe aj ako "štartovacia lišta", pretože slúži ako štartovací profil pre samotné pásy falcovanej krytiny, KLIK panelu alebo krytiny FALTRA. Lemovanie je potrebné namontovať v jednej rovine, aby sa zabezpečila jednoduchá a rovnobežná montáž krytiny. Vyrába sa v 2 m kusoch.

r. š. 312 mm

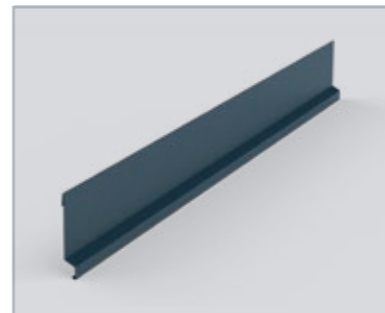
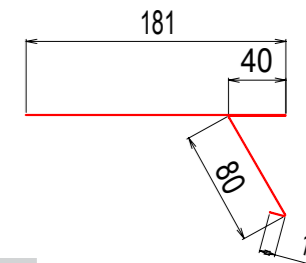

## ZÁVETERNÉ LEMOVANIE ZÁVESNÉ

Používa sa na ukončenie strechy na stranách po spáde, ale aj ako vrchná ukončovacia lišta pultových striech. Jej účelom je zabrániť podfúknutiu krytiny. Rovnako bráni podtečeniu dažďovej vody. Vyrába sa v 2 m dĺžkach.

r. š. 250 mm

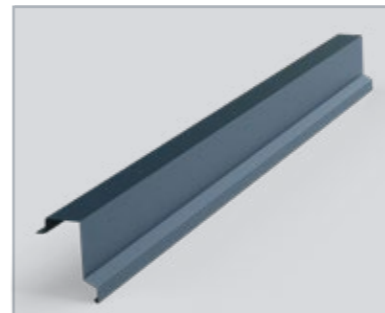
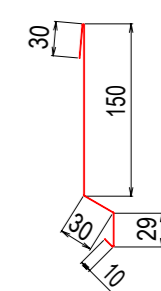

## ZÁVETERNÉ LEMOVANIE PRE HLADKÝ TYP KRYTÍN

Používa sa na ukončenie strechy na stranách po spáde. Jej účelom je zabrániť podfúknutiu krytiny. Rovnako bráni podtečeniu dažďovej vody. Vyrába sa v 2 m dĺžkach.

r. š. 312 mm

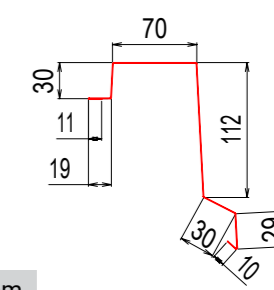

## KOTVIACI PROFIL NAPOJENIA

Slúži na spájanie plechov po dĺžke, na uchytenie do úžľabia, oplechovaní komína, strešných okien, či výlezov. Dĺžka profilu je 2m, aby sa dal skrátiť na požadovanú dĺžku podľa miesta použitia.

r. š. 70 mm

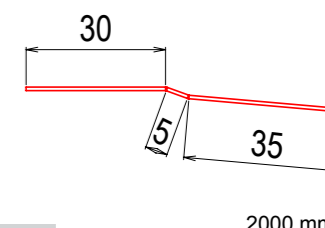

2000 mm

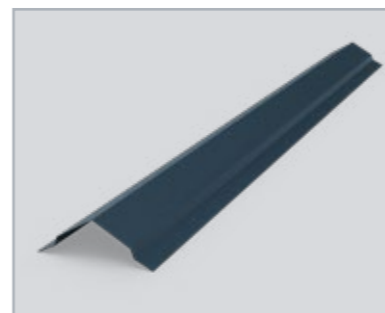

## HREBENÁČ SO SPODNÝM ODVETRANÍM

Slúži na prekrytie hrebeňa spravidla pri hladkých typoch krytín alebo trapézoch. Vyrába sa v 2m dĺžkach.

r. š. 312 mm / 416 mm / 625 mm

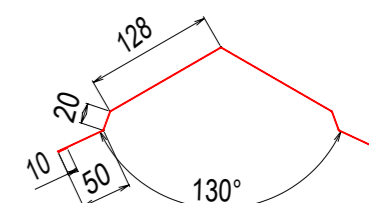

## VETRACIA LIŠTA HREBENÁČA

Používa sa pri falcovanej krytine, KLIK panelu a krytine FALTRA. Je to perforovaná lišta, ktorá sa umiestňuje pod hrebeňáč a slúži na odvetranie krytiny. Vyrába sa v dĺžkach 0,33 m, 0,48 m a 0,53 m pre ľahšie založenie medzi stojatými falce. Používa sa na obe strany hrebeňa a nárožia.

r. š. 139 mm

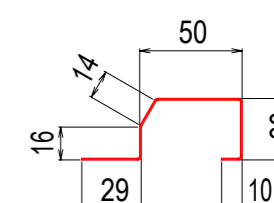





# ZVODOVÝ SYSTÉM

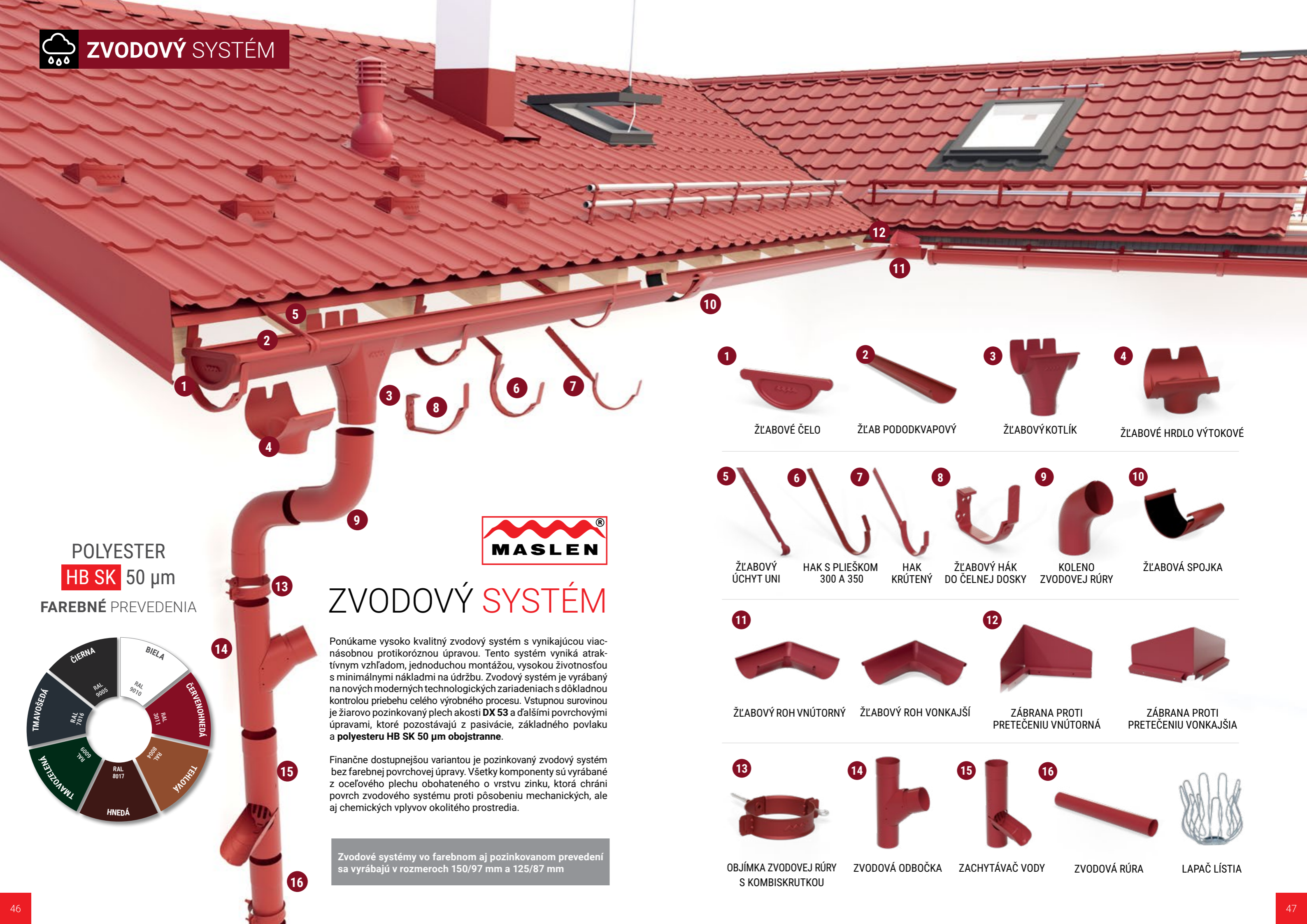

POLYESTER

**HB SK** 50 µm

FAREBNÉ PREVEDENIA

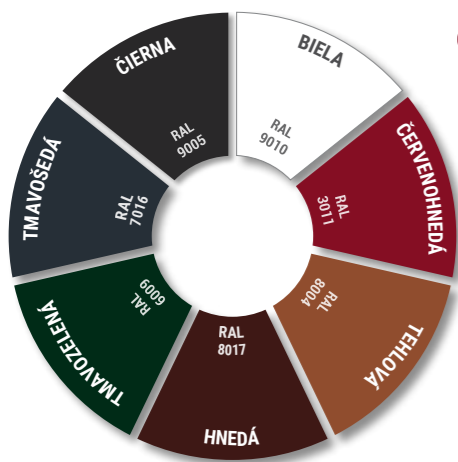

## ZVODOVÝ SYSTÉM

Ponúkame vysoko kvalitný zvodový systém s vynikajúcou viacnásobnou protikoróznou úpravou. Tento systém vyniká atraktívnym vzhľadom, jednoduchou montážou, vysokou životnosťou s minimálnymi nákladmi na údržbu. Zvodový systém je vyrábaný na nových moderných technologických zariadeniach s dôkladnou kontrolou priebehu celého výrobného procesu. Vstupnou surovinou je žiarovo pozinkovaný plech akosti **DX 53** a ďalšími povrchovými úpravami, ktoré pozostávajú z pasivácie, základného povlaku a **polyesteru HB SK 50 µm obojstranne**.

Finančne dostupnejšou variantou je pozinkovaný zvodový systém bez farebnej povrchovej úpravy. Všetky komponenty sú vyrábané z oceľového plechu obohateného o vrstvu zinku, ktorá chráni povrch zvodového systému proti pôsobeniu mechanických, ale aj chemických vplyvov okolitého prostredia.

Zvodové systémy vo farebnom aj pozinkovanom prevedení sa vyrábajú v rozmeroch 150/97 mm a 125/87 mm

- 1 ŽLABOVÉ ČELO
- 2 ŽLAB PODODKVAPOVÝ
- 3 ŽLABOVÝ KOTLÍK
- 4 ŽLABOVÉ HRDLO VÝTOKOVÉ
- 5 ŽLABOVÝ ÚCHYT UNI
- 6 HAK S PLIEŠKOM 300 A 350
- 7 HAK KRÚTENÝ
- 8 ŽLABOVÝ HÁK DO ČELNEJ DOSKY
- 9 KOLENO ZVODOVEJ RÚRY
- 10 ŽLABOVÁ SPOJKA
- 11 ŽLABOVÝ ROH VNÚTORNÝ
- 12 ŽLABOVÝ ROH VONKAJŠÍ
- 13 ZÁBRANA PROTI PRETEČENIU VNÚTORNÁ
- 14 ZÁBRANA PROTI PRETEČENIU VONKAJŠIA
- 13 OBJÍMKA ZVODOVEJ RÚRY S KOMBISKRUTKOU
- 14 ZVODOVÁ ODBOČKA
- 15 ZACHYTÁVAČ VODY
- 16 ZVODOVÁ RÚRA
- LAPAČ LÍSTIA



# SNEHOVÉ ZACHYTÁVAČE



## NA PROFILOVANÉ KRYTINY A TRAPÉZOVÉ PLECHY

Jednotlivé komponenty snehového zachytávača sú vyrobené zo žiarovo pozinkovanej oceľovej pásoviny 25 x 5 mm s nástrekom v odtieňoch odkvapového systému. Pri riešení a návrhu správneho použitia snehového rúrového zachytávača je potrebná konzultácia s odborníkom. Rúra snehového zachytávača má priemer 32 mm a je vyrábaná z prírodného hliníka.

### PRÍSLUŠENSTVO SNEHOVÝCH ZACHYTÁVAČOV:



#### DRŽIAK SNEHOVEJ ZÁBRANY JEDNODIEROVÝ

sa dodáva so spodnou EPDM tesniacou gumou. Na ukotvenie jedného zachytávača sú potrebné 2 ks skrutiek 4,8x80 mm.



#### DRŽIAK SNEHOVEJ ZÁBRANY DVOJDIEROVÝ

sa dodáva so spodnou EPDM tesniacou gumou. Na ukotvenie jedného zachytávača sú potrebné 2ks skrutiek 4,8x80 mm.



#### ROZRÁŽAČ SNEHU

slúži na rozdrobenie veľkých kusov snehu a ľadu na streche. Kotví sa do strešnej laty, preto treba na jeho montáž vopred pripraviť latovanie strechy.



#### VZPERA

slúži na rozrazenie veľkých kusov snehu a ľadu. Používa sa tam, kde sa neprispôbilo latovanie pre použitie snehového rozrážача.

### MONTÁŽ

Montáž zachytávača sa realizuje pomocou farmárskych skrutiek, ktoré sa zavrtávajú do krytiny. Snehový zachytávač neleží na krytine, ale na gumenej EPDM podložke. Zachytávač sa umiestňuje pod priečny prelis do údolia vlny pri profilovaných krytinách a pri trapézoch do spodnej vlny. Odporúča sa v miestach ukotvenia zachytávača použiť dosku o rozmere 35x100 mm namiesto strešnej laty. Po ukotvení zachytávača sa nasunie hliníková rúra a zaistí sa proti pohybu skrutkou 4,8x35 mm.

Medzi držiaky rúry snehového zachytávača umiestňujeme do každej voľnej vlny rozrážач snehu. Rozrážач snehu sa nasúva na spodnú rúru (pri dvojrúrovom prevedení) a skrutkuje sa cez krytinu do vopred pripravenej strešnej laty alebo dosky. V prípade, že pod krytinou nebude vopred pripravená strešná lata odporúčame použiť vzperu, ktorá sa namontuje na spodnú rúru a skrutkuje sa pod prelis do strešnej laty. Na šírku 1,0 m je nutné umiestniť minimálne 2 ks držiakov rúr snehových zachytávačov. Pri dĺžke krytiny nad 2,5 m je potrebné umiestniť ďalší rad snehových zachytávačov. V prípade, že je na streche osadené strešné okno /výlez/, tak odporúčame nad toto okno namontovať dvojrúrový snehový zachytávač.

### UPOZORNENIE

1. Spoločnosť MASLEN s.r.o. vyhotovuje cenové ponuky a kladacie plány štandardne pre I. a II. snehové pásma.
2. Ak predloha pre výpočet cenovej ponuky neobsahuje prílohu na výpočet množstva a rozmiestnenia snehových zachytávačov s uvedením snehovej oblasti v ktorej je stavba situovaná, potom sa postupuje ako v bode č. 1 a neručí za škody na materiáli a majetku, ktoré budú zapríčinené nedostatočným alebo zlým technickým prevedením.

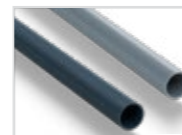

#### HLINÍKOVÁ RÚRA Ø 32 mm



#### SPOJKA RÚRY

slúži na spojenie rúr po dĺžke. Zaisťuje sa skrutkou alebo nitom.



#### KRYTKA RÚRY - PLASTOVÁ

slúži ako koncové uzavretie otvoru rúry. Farba je čierna.



DRŽIAK PRE KLIK PANEL

## NA FALCOVANÚ KRYTINU A KLIK PANEL

Pri dodávaní falcovanej krytiny a KLIK panelu ponúkame zákazníkom kompletný sortiment doplnkov vrátane snehových zachytávačov. Pre falcovanú krytinu používame dva základné typy: jednodierový zachytávač s otvorom pre jednu rúru a dvojdierový s nadstavbu na druhú rúru. Pre KLIK panel používame svorku dvojrúrovú. Pri riešení a návrhu správneho použitia snehového zachytávača na falcovanú krytinu a KLIK panel je potrebná konzultácia s našim obchodným zástupcom, poprípade klampiárom.

### PRÍSLUŠENSTVO SNEHOVÝCH ZACHYTÁVAČOV:



#### ZAISŤOVACIE SKRUTKY M12X30

s maticami sú nerezové. Jedná sa o špeciálnu skrutku, ktorá sa pozatiahnutú už neuvoľní



#### SVORKA DVOJRÚROVÁ PRE KLIK

skladá sa z ľavej a pravej časti a dvoch skrutiek s maticami. Je vyrobená z hrubého oceľového plechu ošetreného práškovým lakovaním.



#### SVORKA JEDNODIEROVÁ PRE FALCOVANÚ KRYTINU

sa skladá z ľavej a pravej časti a dvoch zaisťovacích skrutiek s maticami. Materiál svorky: hliník hr. 6 mm, šírka 50 mm.



#### SVORKA S NADSTAVBOU NA DRUHÚ RÚRU PRE FALCOVANÚ KRYTINU

montuje sa na svorku jednodierovú v prípade že sa použijú dva rady tyčových snehových zábran.



#### SPOJKA RÚRY

slúži na spojenie rúr ak je potrebná väčšia dĺžka. Do konca rúry sa vsunie spojka a zaistí sa farmárskou skrutkou alebo trhacím nitom.



#### DORAZ PROTI POHYBU RÚRY

slúži pre zaistenie rúry voči vysunutiu



#### KRYTKA RÚRY - PLASTOVÁ

slúži ako koncové uzavretie otvoru rúry. Farba je čierna.

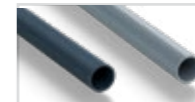

#### HLINÍKOVÁ RÚRA Ø 32 mm

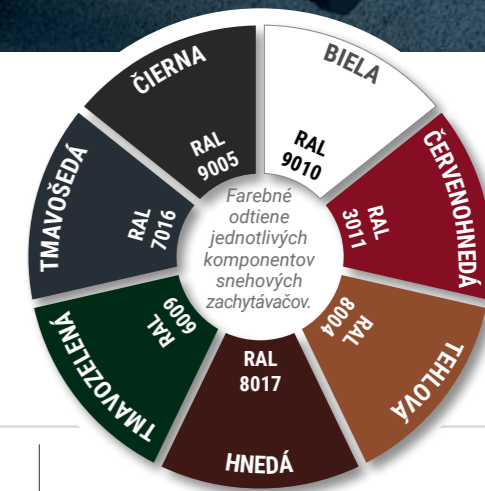

Farbné odtiene jednotlivých komponentov snehových zachytávačov.

### MONTÁŽ

Samotná montáž svoriek je veľmi jednoduchá a rýchla: svorka sa upevní na stojatý falc cca 10mm od spodného plechu zaisťovacími skrutkami. Zaisťovacie skrutky sú vyrobené z nerez a po úplnom dotiahnutí ťahovací moment 55Nm sa nedajú späťne povoliť. Pri držiakoch na klik panel je tento moment len 15 Nm. Toto prevedenie zabezpečuje, aby sa svorka nepovolila a neposúvala po falci. Pri ukotvení svoriek na stojatú drážku sa nasunie spodná hliníková rúra a zaistí sa proti pohybu zovretím svoriek vzájomným posunutím. Na tento účel sú otvory svoriek zväčšené. V prípade posúvania je možné aj spodnú rúru zaistiť dorazom proti pohybu rúry. Príkladá sa z boku ku svorkám a rúra sa zaistuje voči posuvu poistnými krúžkami v počte 4 ks na jednu 6 m rúru. Pri samotnej montáži Falcovanej krytiny a KLIK panelu je potrebné myslieť na to, kde budú umiestnené snehové zábrany a v týchto miestach zhusťiť skrutky (KLIKpanel), resp. príponky (Falc).





**ADRESA**  
MASLEN s.r.o.  
Badín 655  
976 32 Badín



**INFOLINKA**  
0800 800 876



**E-MAIL**  
maslen@maslen.sk

